



INSTALLATION INSTRUCTIONS FOR PART 95-8245CHG

APPLICATIONS

Toyota Corolla 2014 - up 95-8245CHG

KIT FEATURES

- Double DIN radio provision
- *Painted charcoal high gloss*



KIT COMPONENTS

- A) Radio housing • B) Radio brackets • C) (2) Panel clip mounts • D) (4) #4 x 3/8" Phillips screws

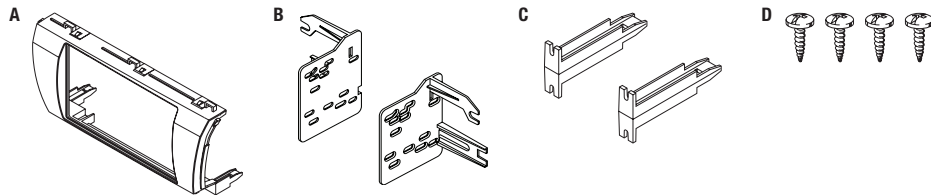

WIRING & ANTENNA CONNECTIONS (sold separately)

- Wiring Harness: • 70-1761 - Toyota harness • TYTO-01 - Toyota amplified interface
- Antenna Adapter: • 40-LX11 - Toyota/Lexus

Table of Contents

Dash Disassembly

- Toyota Corolla 2014-up 2

Kit Assembly

- Double DIN radio provision 3

TOOLS REQUIRED

- Panel removal tool • Phillips screwdriver
- Socket wrench

CAUTION: *Metra recommends disconnecting the negative battery terminal before beginning any installation. All accessories, switches, and especially air bag indicator lights must be plugged in before reconnecting the battery or cycling the ignition.*

NOTE: *Refer to the instructions included with the aftermarket radio.*

REV. 3/25/2015 INST95-8245CHG

Dash Disassembly

1. Unclip and remove the entire panel around the radio from the instrument cluster to the passenger side of the dash including the clock and A/C vents. (Figure A)

Tip: Start on the passenger side with the glove box open.

2. Remove (4) 10 mm bolts securing the factory radio then unclip and remove. (Figure B)
3. Remove the (4) yellow panel clips from the factory radio.

Continue to kit assembly

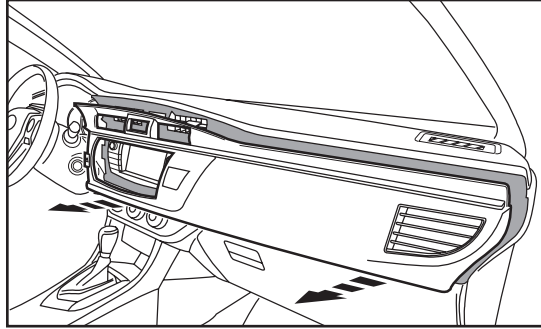

(Figure A)

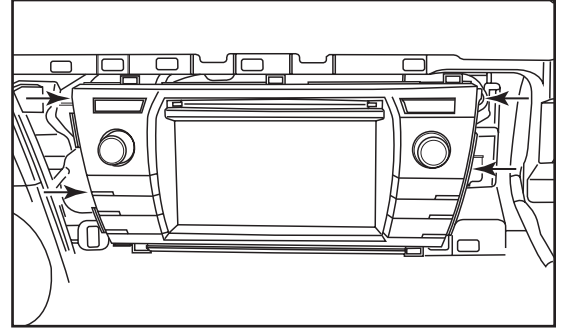

(Figure B)

Kit Assembly

Double DIN radio provision

1. Mount the radio brackets to the radio with the screws supplied with the radio. (Figure A)
2. Locate the factory wiring harness and antenna plug in the dash. Metra recommends using the proper mating adapters from Metra and/or AXCESS.
3. Mount the radio/bracket assembly into the dash with the factory hardware.
4. Attach the panel clip mounts onto the radio housing using the (4) #4 x 3/8" Phillips screws supplied. (Figure B)
5. Attach the clips previously removed from step 3 under dash disassembly, to the panel clip mounts on the radio housing.
6. Clip the radio housing over the radio/bracket assembly.
7. Reassemble dash in reverse order of disassembly.

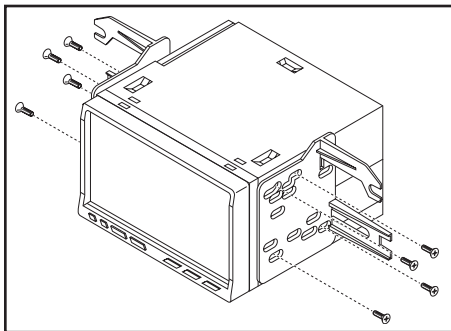

(Figure A)

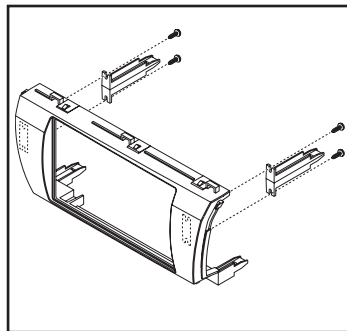

(Figure B)



INSTALLATION INSTRUCTIONS FOR PART 95-8245CHG



REV. 3/25/2015 INST95-8245CHG



KNOWLEDGE IS POWER

Enhance your installation and fabrication skills by enrolling in the most recognized and respected mobile electronics school in our industry. Log onto www.installerinstitute.com or call 800-354-6782 for more information and take steps toward a better tomorrow.



**Metra recommends MECP
certified technicians**



INSTRUCCIONES DE INSTALACIÓN PARA LA PIEZA 95-8245CHG

APLICACIONES

Toyota Corolla 2014 y mas 95-8245CHG

CARACTERÍSTICAS DEL KIT

- Provisión de radio doble DIN
- Pintura gris oscuro de alto brillo



COMPONENTES DEL KIT

- A) Carcasa del radio • B) Soportes del radio • C) (2) soportes de ganchos para panel
- D) (4) tornillos Phillips #4 x 3/8"

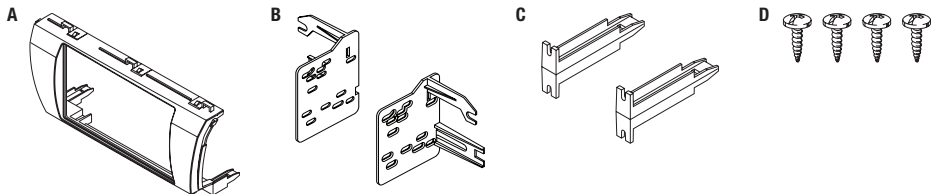

CABLEADO Y CONEXIONES DE ANTENA (se venden por separado)

Arnés de cables: • Arnés de cableado Toyota 70-1761 • TYTO-01 Interfase amplificada para Toyota
Adaptador de antena: • 40-LX11 para Toyota/Lexus

Indice

Desmontaje del tablero

- Toyota Corolla 2014 y mas2

Ensamble del kit

- Provisión de radio doble DIN..... 3

HERRAMIENTAS REQUERIDAS

- Herramienta para quitar paneles
- Destornillador Phillips • Llave para dados

PRECAUCIÓN: Metra recomienda desconectar el terminal negativo de la batería antes de comenzar cualquier instalación. Todos los accesorios, interruptores y, especialmente, las luces indicadoras de airbag deben estar enchufados antes de volver a conectar la batería o comenzar el ciclo de ignición.

Nota: Remítase a las instrucciones incluidas con el radio de posventa.

REV. 3/25/2015 INST95-8245CHG

Desmontaje del tablero

1. Desenganche y quite todo el panel alrededor del radio desde el conjunto de instrumentos al tablero del lado del pasajero, incluyendo el reloj y las rejillas del aire acondicionado. (Figura A)

Sugerencia: Empiece en el lado del pasajero con la guantera abierta.

2. Quite los (4) pernos de 10 mm que sujetan el radio de fábrica y luego quítelo. (Figura B)
3. Quite los (4) ganchos del panel amarillo del radio de fábrica.

Continúe con el ensamble del kit

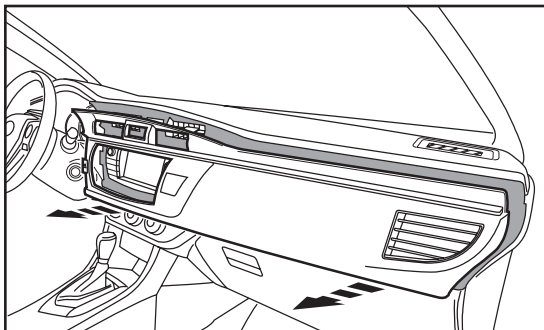

(Figura A)

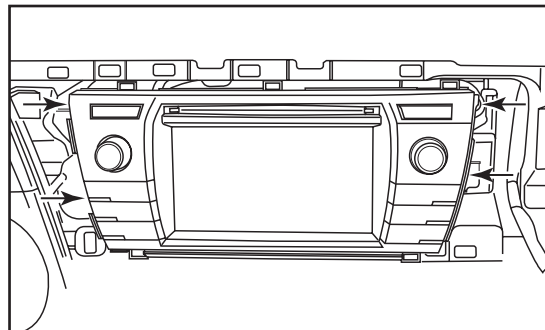

(Figura B)

Ensamble del kit

Provisión de radio doble DIN

1. Monte los soportes en el radio con los tornillos que vienen con el radio. (Figura A)
2. Localice el arnés de cableado de fábrica y el conector de la antena en el tablero. Metra recomienda que use adaptadores de acoplamiento adecuados de Metra y/o de AXXESS.
3. Monte el ensamble del radio/ soporte al tablero con la tornillería de fábrica.
4. Una los soportes de ganchos para panel con la carcasa del radio usando los (4) tornillos Phillips #4 x 3/8" suministrados. (Figura B)

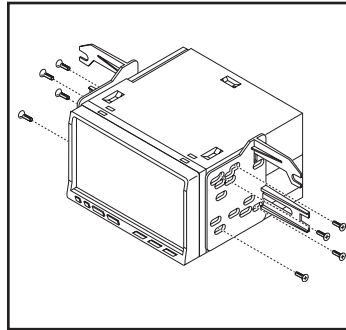

(Figura A)

5. Una los ganchos que quitó anteriormente en el paso 3 en el desmontaje del tablero, con los soportes de ganchos para panel en la carcasa del radio.
6. Enganche la carcasa del radio sobre el ensamble del radio/ soporte.
7. Vuelva a armar el tablero al revés de como lo desarmó.

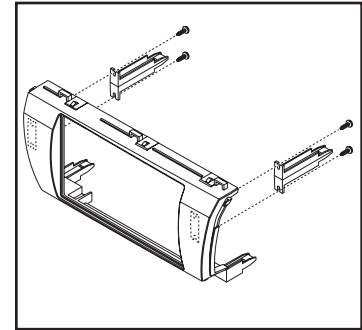

(Figura B)



INSTRUCCIONES DE INSTALACIÓN PARA LA PIEZA 95-8245CHG



REV. 3/25/2015 INST95-8245CHG



EL CONOCIMIENTO ES PODER

Mejora sus habilidades de instalación y fabricación inscribiéndose en la escuela de dispositivos electrónicos móviles más reconocida y respetada de nuestra industria. Regístrese en www.installerinstitute.com o llame al 800-354-6782 para obtener más información y avance hacia un futuro mejor.



Metra recomienda técnicos con certificación del Programa de Certificación en Electrónica Móvil (Mobile Electronics Certification Program, MECP).