



INSTALLATION INSTRUCTIONS FOR PART 95-7510

APPLICATIONS

Mazda RX-8 2004-2008 95-7510, 95-7510HG

KIT FEATURES

- Double DIN radio provision
- Stacked ISO radio provision
- **Two finishes available: 95-7510 = Black, 95-7510HG = Gloss Black**



KIT COMPONENTS

- A) Radio/Climate control housing • B) Radio brackets • C) Rear support • D) Interface
- E) Wiring harnesses • F) (2) Climate control extension harnesses • G) (4) Plastic panel clips

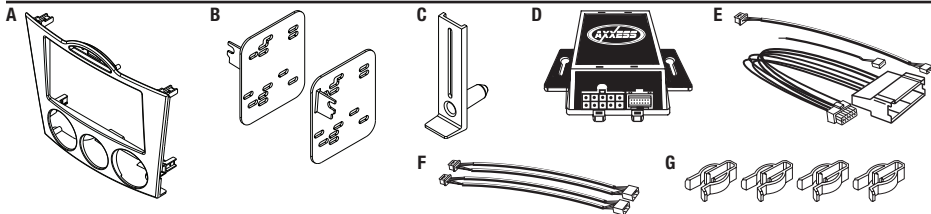

WIRING & ANTENNA CONNECTIONS (sold separately)

Wiring Harness: • **Harness included**

Antenna Adapter: • Not required

Table of Contents

Dash Disassembly

- Mazda RX-8 2004-2008..... 2-3

Kit Assembly

- Double DIN and stacked ISO radio provisions 4
- Interface installation..... 5-6

TOOLS REQUIRED

- Panel removal tool • Phillips screwdriver
- Socket set • Small flat blade screwdriver
- Cutting tool

CAUTION: Metra recommends disconnecting the negative battery terminal before beginning any installation. All accessories, switches, and especially air bag indicator lights must be plugged in before reconnecting the battery or cycling the ignition.

NOTE: Refer to the instructions included with the aftermarket radio.

Dash Disassembly

1. Unscrew the shift knob counter clockwise to remove. (Figure A)
2. Unclip and remove the shifter trim panel. (Figure B)
3. Remove (2) Phillips screws from the bottom of the ashtray assembly then unclip and remove the assembly. (Figure C)
4. Unclip and remove the knee panel on the driver's side under the steering column (Figure D) then remove (1) 10 mm bolt from the side of the radio bracket. (Figure E)

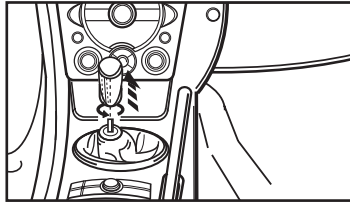
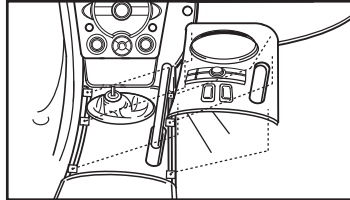
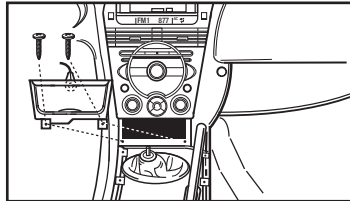
*(Figure A)**(Figure B)**(Figure C)*

5. Remove (2) Phillips screws from the bottom of the radio/climate control panel. (Figure F)
6. Unsnap radio/climate control panel including radio chassis. Unplug and remove panel and chassis. (Figure G)
7. Remove (3) Phillips screws securing the factory display harness to the radio chassis. Unplug and remove display harness. (Retain display harness for re-use during kit assembly.) (Figure H)

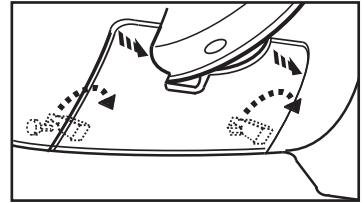
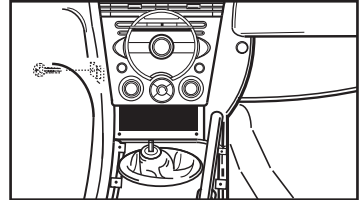
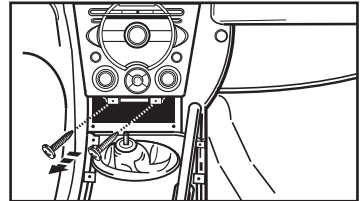
*(Figure D)**(Figure E)**(Figure F)*

Dash Disassembly

8. Remove (4) screws securing the radio chassis to the radio/climate control panel. (Figure I)
9. Remove (6) screws securing the climate controls from the radio/climate control panel. Unplug and remove the climate controls. (Retain the screws and climate controls for re-use during kit assembly.) (Figure J)

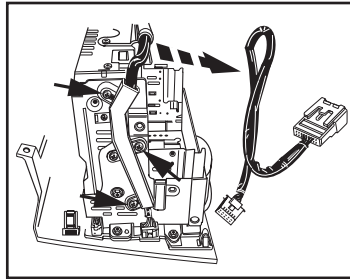

(Figure H)

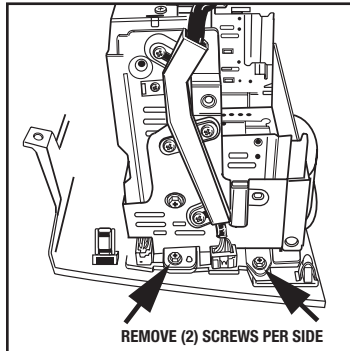

(Figure I)

10. Remove (17) screws securing the circuit board to the radio/climate control panel to access the plug for the hazard switch assembly. (Figure K)
11. Remove (2) screws securing the hazard switch to the radio/climate control panel. Unplug and remove hazard switch. (Retain the screws and hazard switch for re-use during kit assembly.) (Figure L)

Continue to kit assembly

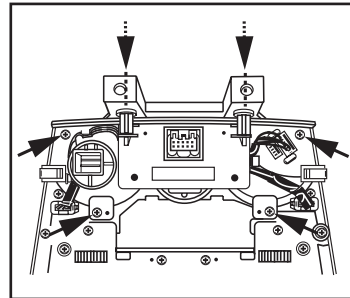

(Figure J)

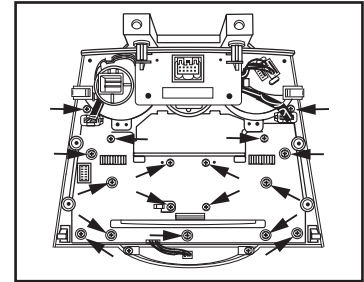

(Figure K)

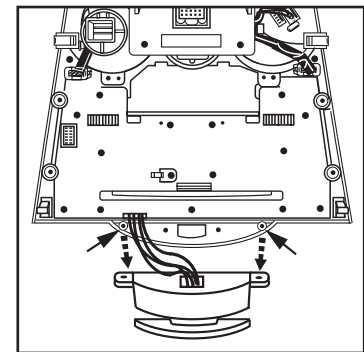

(Figure L)

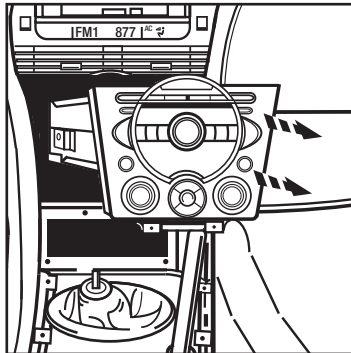

(Figure G)

Kit Assembly

Kit Preparation

1. Cut the top (2) mounting locations off of the climate controls to provide clearance for the aftermarket radio. (Figure A)
2. Secure the climate control to the radio/climate control housing using (4) of the factory screws removed in step (10) of the dash disassembly. (Figure B)
3. Secure the hazard switch assembly to the radio/climate control housing using the factory screws removed in step (12). (Figure B)
4. Attach the (4) plastic panel clips to the mounts on the back of the radio/climate control housing.

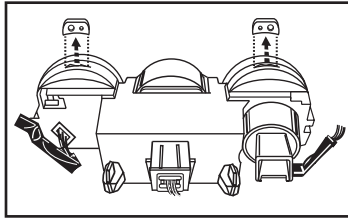

(Figure A)

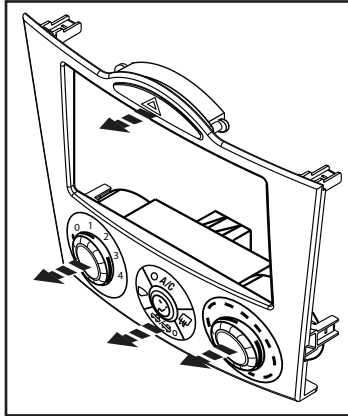

(Figure B)

Double DIN or stacked ISO radio provisions

1. Attach the Double DIN brackets to the Double DIN or stacked ISO Mount radio(s) using the hardware supplied with the radio(s). (Figure A)
2. Attach the rear support to the radio(s) using the hardware supplied with the radio(s). (Figure B)

Continue to Interface Installation

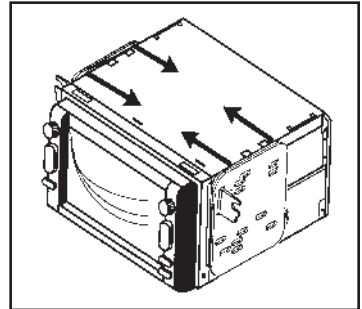

(Figure A)

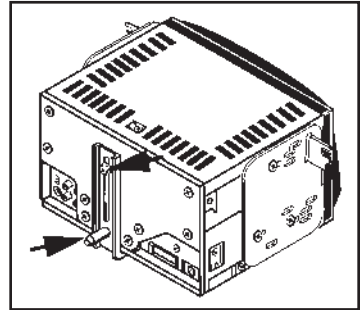

(Figure B)

Interface Installation

Warning: failure to insert the HVAC cables into the correct location will cause damage to the interface and make the display and HVAC controls not function properly

1. Attach the (2) climate control extension harnesses to the temperature control cable and the fan control cable on the factory climate control.
2. Plug the Temperature Control cable from the factory climate control into the port on the interface that reads "TEMP". (Figure A)
3. Plug the Fan Control cable from the factory climate control into the port on the interface that reads "FAN". (Figure B)
4. Plug the Display cable removed in step 8 of the dash disassembly into the port on the interface that reads "DISP". (Figure B)
5. Plug the Hazard Switch extension cable into the end of the hazard switch and the other end of the extension cable into the port next to the "DISP" port. (Figure B)

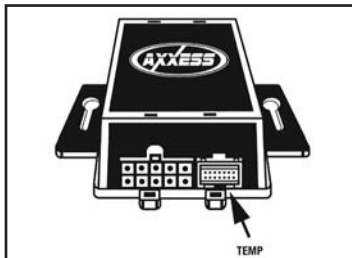

(Figure A)



(Figure B)

Note: start the vehicle and hold the "AUTO" button for 10-seconds to program the kit to function in auto climate control equipped vehicles.

6. When using the Nav features of the interface you will need to connect the 2-pin harness and run the 2 wires to the OBDII connector and connect them in the position shown. (Figure C)
7. The following wires on the 10-pin harness are for the aftermarket radios that have navigation built in:
 - a. Connect the **Green** wire to the parking brake wire of the aftermarket navigation radio.
 - b. Connect the **Pink/Blue** wire to the VSS or speed sense wire of the aftermarket navigation radio.
 - c. Connect the **Green/Purple** wire to the reverse wire of the aftermarket navigation radio.

Note: reverse output is **NOT** present on manual transmission vehicles.

8. Re-connect the negative battery terminal and test the unit for proper operation.
9. Reassemble radio and dash assemblies in reverse order of disassembly.

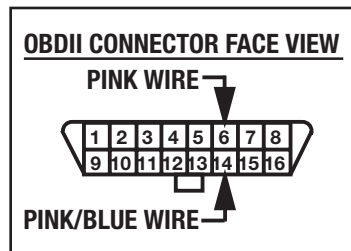

(Figure C)

Display Customization

**Note: Refer also to the instructions included with the aftermarket radio.*

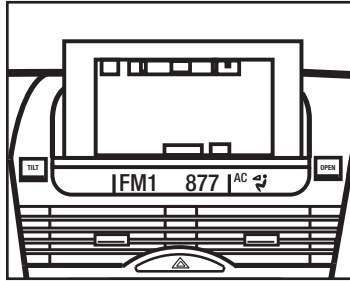
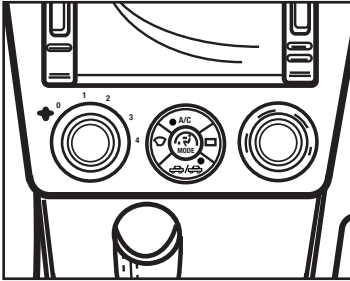

1. Press and hold the **A/C Mode** button to scroll through the various kit options (**AMB TEMP ON** or **OFF**, **AMB TEMP C** or **F**, **SET TIME 12/24H**, and **SET TEXT**).
2. When you see the option you want just let the button go and the action on the screen will be performed. (ie: To turn the ambient temperature on you would scroll through until the display says "**AMB TEMP ON**" and let the button go.)
3. To set the time hold down the **A/C Mode** button until the display says "**SET TIME 12/24H**" then let the button go.
4. To switch between 12H and 24H press the **front defrost** button to the left of the **A/C Mode** button.
5. To change the Hour press the **rear defrost** button to the right of the **A/C Mode** button.
6. To change the minute press the **A/C** button at the top of the **A/C Mode** button.
7. At any time if you do not press any buttons for 5-seconds the display will save and return to the default screen and the climate control buttons will return to their normal configuration.
8. If you hold the **A/C Mode** button down long enough the display will say "**SET TEXT**". This will allow you customize the default text on the display.
9. Once the display says "**SET TEXT**" let go and the first letter of the display will begin blinking.
10. Press the **front defrost** button to move the cursor left and the **rear defrost** button to move the cursor to the right.
11. You can scroll up with the **A/C** button and down with the **Recirc/Fresh** button through the various alpha, numeric, and symbol characters.
12. When you are finished entering your text if you do not press any buttons for 5-seconds the display will save and return to the default screen and the climate control buttons will return to their normal configuration.



INSTALLATION INSTRUCTIONS FOR PART 95-7510



REV. 2/20/2014 INST95-7510



KNOWLEDGE IS POWER

Enhance your installation and fabrication skills by enrolling in the most recognized and respected mobile electronics school in our industry. Log onto www.installerinstitute.com or call 800-354-6782 for more information and take steps toward a better tomorrow.



**Metra recommends MECP
certified technicians**



INSTRUCCIONES DE INSTALACIÓN PARA LA PIEZA 95-7510

APLICACIONES

Mazda RX-8 2004-2008 95-7510, 95-7510HG

CARACTERÍSTICAS DEL KIT

- Provisión de radio doble DIN
- Provisión de radio de montaje ISO vertical
- **Dos acabados disponibles: 95-7510 = Negro, 95-7510HG = Negro brillante**



COMPONENTES DEL KIT

- A) Carcasa de radio/control de clima • B) Soportes de radio • C) Soporte trasero • D) Interfase
- E) Arnés de cableado • F) (2) arneses de extensión de control de clima • G) (4) ganchos de plástico para panel

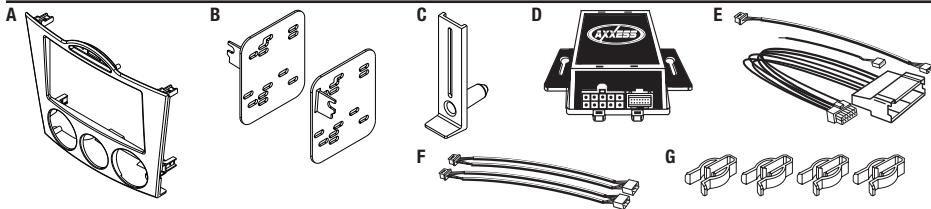

CABLEADO Y CONEXIONES DE ANTENA (se venden por separado)

Arnés de cableado: • **Arnés incluido**

Adaptador de antena: • No se requiere

Índice

Desmontaje del tablero

- Mazda RX-8 2004-2008..... 2-3

Ensamble del kit

- Provisiones de radio DIN e ISO vertical 4
- Instalación de la interfaz 5-6

HERRAMIENTAS REQUERIDAS

- Herramienta de remoción de panel • Destornillador Phillips • Juego de dados • Destornillador pequeño de paleta • Herramienta de corte

PRECAUCIÓN: Metra recomienda desconectar el terminal negativo de la batería antes de comenzar cualquier instalación. Todos los accesorios, interruptores y, especialmente, las luces indicadoras de airbag deben estar enchufados antes de volver a conectar la batería a comenzar el ciclo de ignición.

NOTA: Remítase a las instrucciones incluidas con el radio de postventa.

Desmontaje del tablero

1. Desatornille el contador de la perilla de la palanca de velocidades hacia la izquierda para quitarlo. (Figura A)
2. Desenganche y quite el panel de moldura de la palanca de velocidades. (Figura B)
3. Quite los (2) tornillos Phillips de la parte inferior del ensamble del cenicero y luego desenganche y quite el ensamble. (Figura C)
4. Desenganche y quite el panel para las rodillas del lado del conductor debajo de la columna de dirección (Figura D) y luego quite (1) perno de 10 mm del costado del soporte del radio. (Figura E)

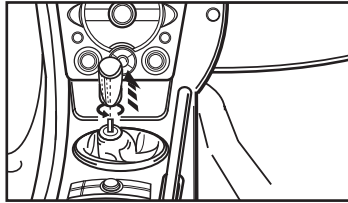

(Figura A)

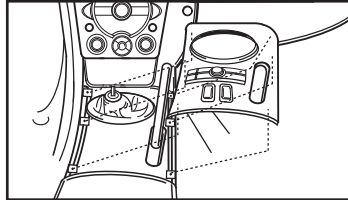

(Figura B)

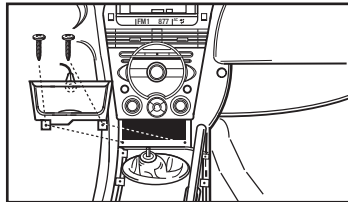

(Figura C)

5. Quite los (2) tornillos Phillips de la parte inferior del panel de control del radio/clima. (Figura F)
6. Suelte a presión el panel de control de radio/clima, incluyendo el chasis del radio. Desconecte y quite el panel y el chasis. (Figura G)
7. Quite los (3) tornillos Phillips que sujetan el arnés de la pantalla de fábrica al chasis del radio. Desconecte y quite el arnés de la pantalla. (Conserve el arnés de la pantalla para volver a utilizarlo durante el ensamble del kit). (Figura H)

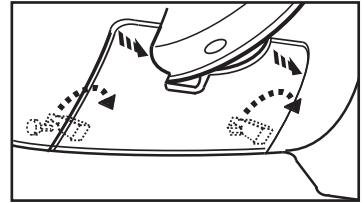

(Figura D)

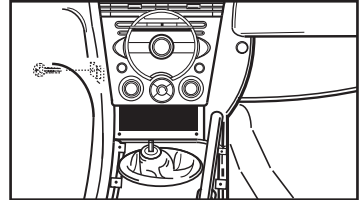

(Figura E)

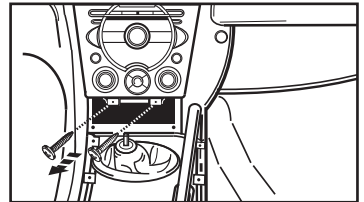

(Figura F)

Desmontaje del tablero

8. Quite los (4) tornillos Phillips que sujetan el chasis del radio al panel de control del radio/clima. (Figura I)
9. Quite los (6) tornillos que sujetan el control de clima del panel de control del radio/clima. Desconecte y quite los controles del clima. (Conserve los tornillos y los controles del clima para reutilizarlos durante el ensamble del kit.) (Figura J)

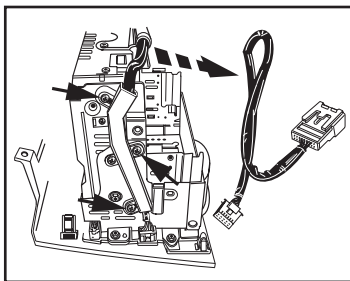

(Figura H)

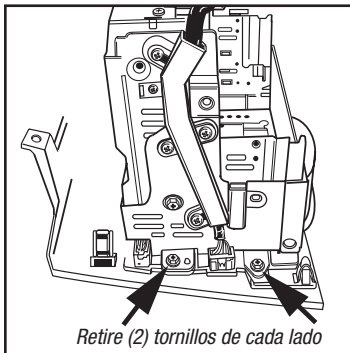

(Figura I)

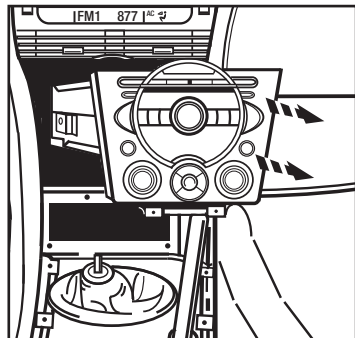

(Figura G)

10. Quite los (17) tornillos que sujetan la tarjeta de circuito al panel de control de radio/clima para acceder al enchufe del ensamble del interruptor de las luces intermitentes. (Figura K)
11. Quite los (2) tornillos que sujetan el interruptor de las luces intermitentes al panel de control del radio/clima. Desconecte y quite el interruptor de las luces intermitentes. (Conserve los tornillos y el interruptor de las luces intermitentes para reutilizarlos durante el ensamble del kit.) (Figura L)

Continúe con el ensamble del kit

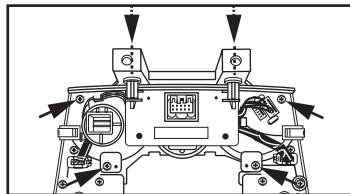

(Figura J)

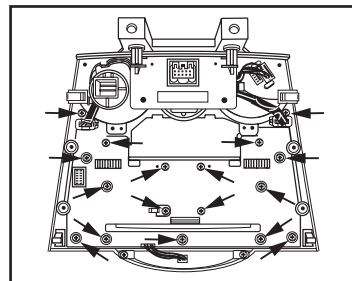

(Figura K)

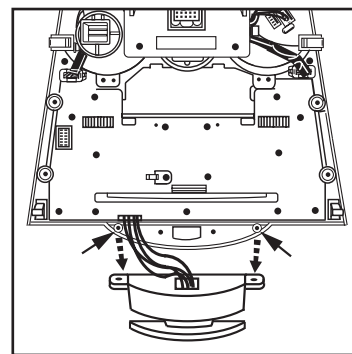

(Figura L)

Ensamble del kit

Preparación del kit

1. Corte las (2) ubicaciones superiores de montaje de los controles del clima para dar espacio para el radio de mercado secundario. (Figura A)
2. Sujete el control de clima a la carcasa del control de radio/clima con los (4) tornillos de fábrica que quitó en el paso (1) del desensamble del tablero. (Figura B)
3. Sujete el ensamble del interruptor de las luces intermitentes a la carcasa de control del radio/clima utilizando los tornillos de fábrica que quitó en el paso (12). (Figura B)
4. Coloque los (4) ganchos de plástico del panel en los montajes en la parte posterior de la carcasa del control del radio/clima.

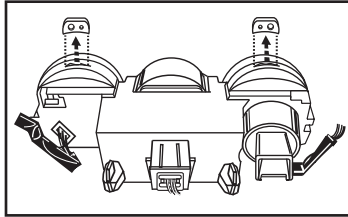

(Figura A)

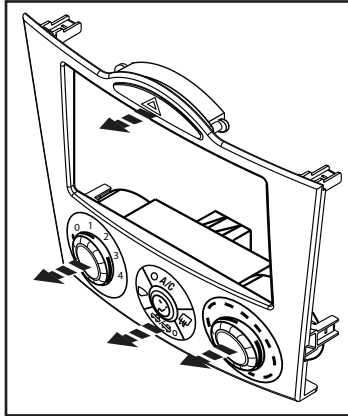

(Figura B)

Provisiones de radio de montaje doble DIN o ISO vertical

1. Coloque los soportes doble DIN al radio doble DIN o al radio ISO vertical con la tornillería suministrada con el(los) radio(s). (Figura A)
2. Coloque el soporte trasero en el(los) radio(s) con la tornillería suministrada con el(los) radio(s). (Figura B)

Continuar a la instalación de la interfase

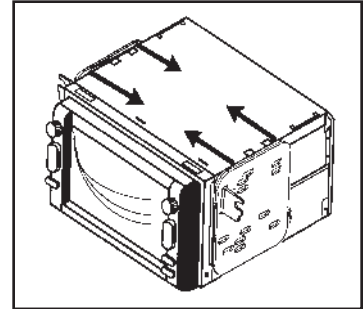

(Figura A)

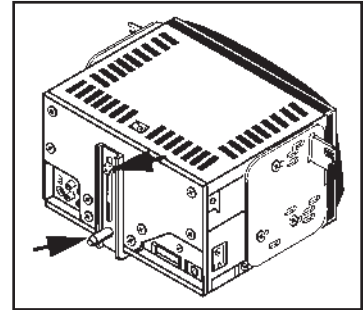

(Figura B)

Instalación de la interfaz

Advertencia: si no se insertan los cables HVAC en el lugar correcto, se ocasionará daño a la interfase y los controles de HVAC no funcionarán correctamente.

- Una los (2) arneses de extensión del control de clima al cable de control de temperatura y el cable de control del abanico en el control de clima de fábrica.
- Conecte el cable del control de temperatura del control de clima de fábrica en el puerto de la interfase que dice "TEMP". (Figura A)
- Conecte el cable de control del abanico del control de clima de fábrica en el puerto de la interfase que dice "FAN". (Figura B)
- Conecte el cable de la pantalla que quitó en el paso 8 del desensamble del tablero en el puerto de la interfase que dice "DISP". (Figura B)
- Conecte el cable de extensión del interruptor de las luces intermitentes en el extremo del interruptor de las luces intermitentes y el otro extremo del cable de extensión en el puerto enseguida del puerto "DISP". (Figura B)

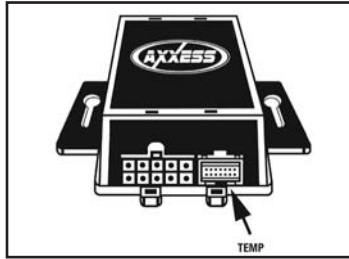

(Figura A)

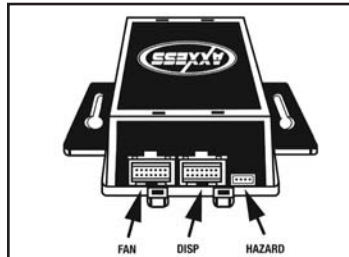

(Figura B)

Nota: encienda el vehículo y mantenga presionado el botón "AUTO" durante 10 segundos para programar el kit para que funcione en vehículos equipados con control de clima automático.

- Al utilizar las funciones de navegación de la interfase deberá conectar el arnés de 2 pins y correr los 2 cables al conector OBDII y conectarlos en la posición que se muestra. (Figura C)
- Los siguientes cables del arnés de 10 pins son para los radios de mercado secundario que tienen navegación integrada:
 - Conecte el cable verde con el cable del freno de mano del radio con navegación de mercado secundario.
 - Conecte el cable rosa/azul con el cable de VSS o detección de velocidad del radio con navegación de mercado secundario.

c. Conecte el cable verde/morado con el cable de reversa del radio con navegación de mercado secundario.

Nota: NO hay salida de reversa en vehículos de transmisión manual.

- Vuelva a conectar la terminal negativa de la batería y pruebe la unidad para verificar que funcione correctamente.
- Vuelva a armar los ensambles del radio y tablero al revés de como los desarmó.

Vista de frente del conector OBDII

Cable rosa

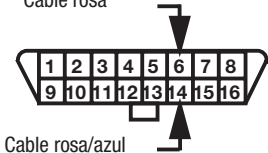

Cable rosa/azul

(Figura C)

Personalización de la pantalla

**Nota: También consulte las instrucciones incluidas con el radio de mercado secundario.*

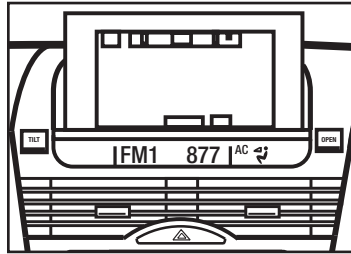
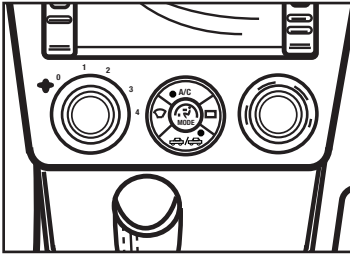

1. Presione y mantenga presionado el botón de **modo de A/C** para desplazarse por las distintas opciones del kit (**AMB TEMP ON** u **OFF**, **AMB TEMP C** o **F**, **SET TIME 12/24H**, y **SET TEXT**).
2. Cuando vea la opción deseada, suelte el botón y se ejecutará la acción que se ve en pantalla. (es decir: para encender la temperatura ambiente, debe desplazarse hasta que la pantalla indique "**AMB TEMP ON**" y soltar el botón).
3. Para poner la hora, mantenga presionado el botón de **modo A/C** hasta que la pantalla indique "**SET TIME 12/24H**" y suelte el botón.
4. Para cambiar entre el formato de 12H y 24H, presione el botón de **deshielo** a la izquierda del botón de **modo A/C**.
5. Para cambiar la hora, presione el botón de **deshielo trasero** a la derecha del botón de **modo A/C**.
6. Para cambiar los minutos, presione el botón de **A/C arriba** del botón de **modo A/C**.
7. En cualquier momento dado, si no presiona ningún botón durante 5 segundos, la pantalla se guardará y volverá a la pantalla predeterminada y los botones del control de clima volverán a su configuración normal.
8. Si mantiene presionado el botón de **modo A/C** suficiente tiempo, la pantalla indicará "**SET TEXT**". Esto le permitirá personalizar el texto predeterminado en la pantalla.
9. Cuando la pantalla indique "**SET TEXT**", suelte el botón y la primera letra de la pantalla comenzará a parpadear.
10. Presione el botón de **deshielo delantero** para mover el cursor hacia la izquierda y el botón de **deshielo trasero** para mover el cursor hacia la derecha.
11. Puede desplazarse hacia arriba con el botón **A/C** y hacia abajo con el botón **Recirc/Fresh**, pasando por los distintos caracteres de letras, números y símbolos.
12. Cuando termine de ingresar su texto, si no presiona ningún botón durante 5 segundos, la pantalla se guardará y volverá a la pantalla predeterminada y los botones del control de clima volverán a su configuración normal.



INSTRUCCIONES DE INSTALACIÓN PARA LA PIEZA 95-7510



REV. 2/20/2014 INST95-7510



EL CONOCIMIENTO ES PODER

Mejore sus habilidades de instalación y fabricación inscribiéndose en la escuela de dispositivos electrónicos móviles más reconocida y respetada de nuestra industria. Regístrese en www.installerinstitute.com o llame al 800-354-6782 para obtener más información y avance hacia un futuro mejor.



Metra recomienda técnicos con certificación del Programa de Certificación en Electrónica Móvil (Mobile Electronics Certification Program, MECP).