

2748 Kit 2Din ou 1Din TOYOTA PRIUS 2004→2009

Autoradio origine :



Montage avec autoradio 1 Din :



Composition du kit 2748 :

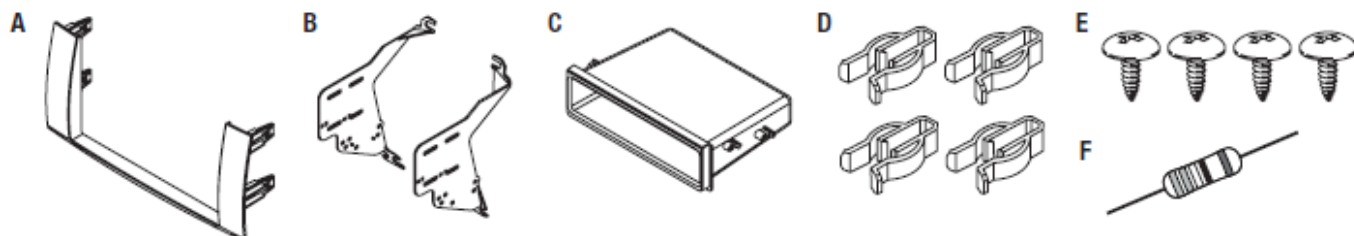

1. Enlever l' arérateur à gauche du volant (Fig.A)

2. Dévisser les 2 vis puis enlever le panneau sous le volant (Fig.A)

3. Déclipser et enlever le panneau sous la colonne de direction (Fig.B)

4. Déclipser et enlever le panneau au-dessus de la colonne de direction (Fig.C)

5. Déclipser et enlever le panneau autour du levier de vitesse.

6. Ouvrir la boîte à gants et déclipser l'aérateur près de la radio

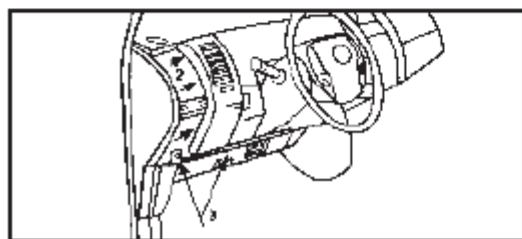

(Figure A)

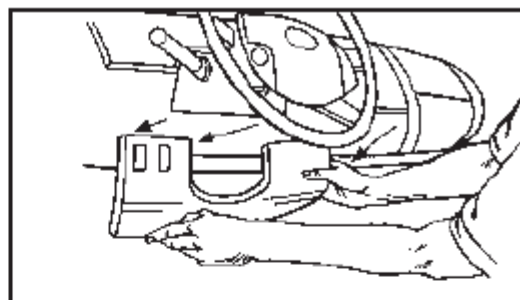

(Figure B)

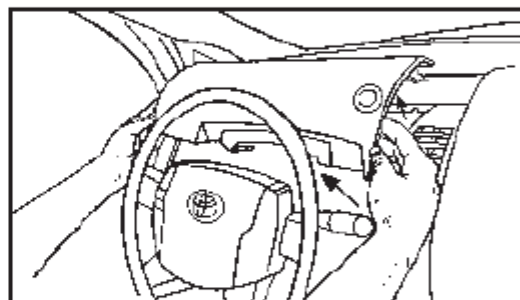

(Figure C)

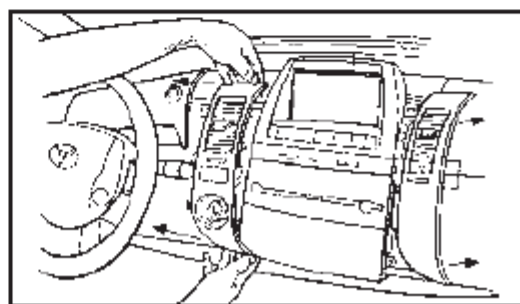

(Figure D)

7. Enlever les 2 vis du panneau de la radio le déclipser et l'enlever (Fig.E)

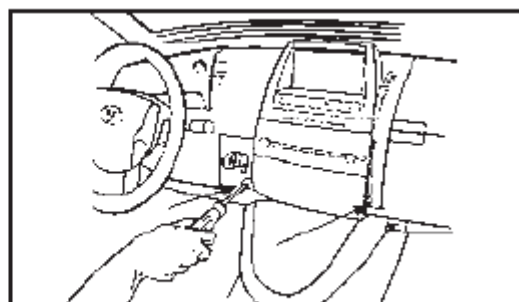

(Figure E)

8. Enlever les 2 écrous de 10mm de l'écran puis déclipser le et l'enlever (Fig.F)

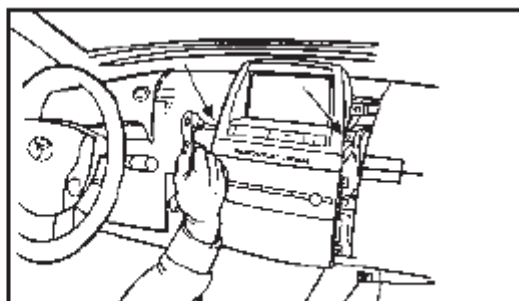

(Figure F)

9. Enlever les 2 écrous de 10mm en haut de l'autoradio

10. Enlever les 2 écrous de 10mm en bas de l'autoradio et enlever l'autoradio.(Fig.G)

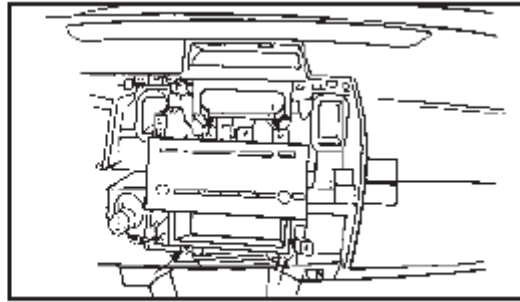

(Figure G)

1. Mettre les clips sur la façade (FigA).

2. Si vous installer un autoradio 1 Din, fixer le vide poche et l'autoradio avec les pattes (B) (Fig.B)

3. Visser les pattes (B) sur l'autoradio 2Din ou sur l'autoradio 1Din avec le vide poche (C) (Fig.B)

4. Installer le faisceau et l'adaptateur d'antenne.

5. Remettre le nouvel autoradio en place clipser la façade et remonter les différents éléments démontés.

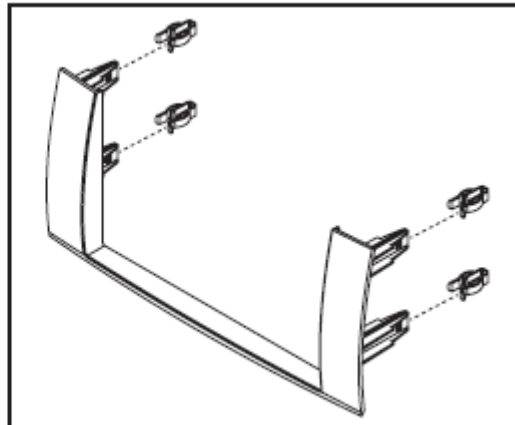

(Figure A)

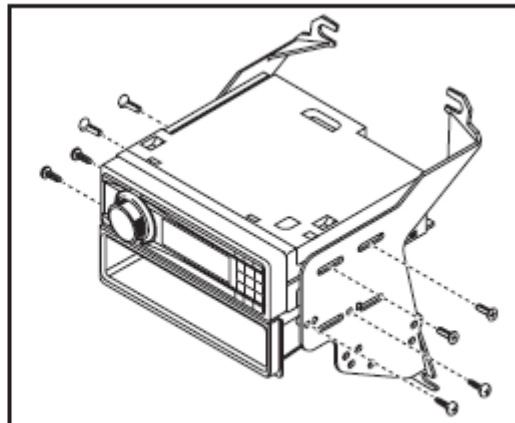

(Figure B)

Climate Control Wiring

Pour le bon fonctionnement de l'air conditionnée suivre les étapes suivantes: (Fig.A)

1. Localiser le connecteur à 20 voies avec 5 fils connecté à l'autoradio.
2. Localiser les fils en position n°10 (Blanc) et n°9 (Rose)
3. Souder entre ces 2 fils la résistance de 680 Ohm et isoler vos connections.

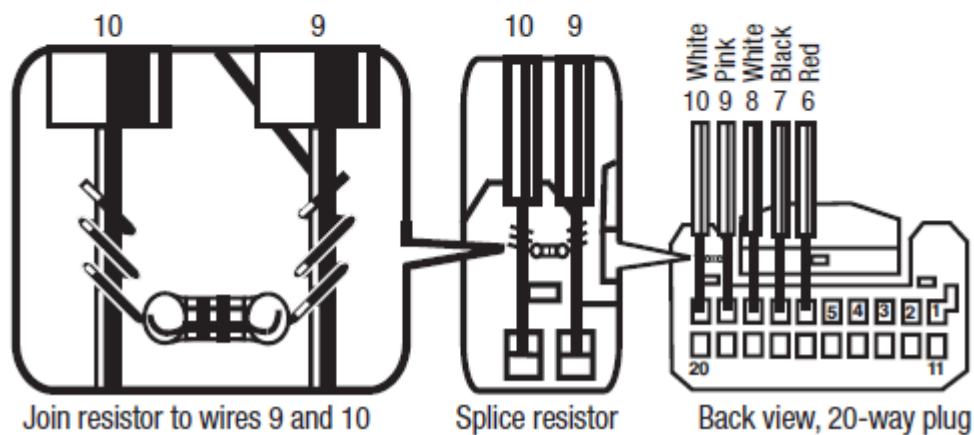

(Figure A)