

827710

O.A.S.i

SELECTION DE MARQUE / MODELE DE VOITURE



Installation rapide partout dans l'anneau optique de la voiture. Il suffit pour connecter l'interface OASI, donner un 12V direct, un négatif et se connecter directement à la fibre optique de la voiture comme montre le schéma .

Vous pouvez écouter le son du PARROT par tous les haut-parleurs de la voiture, tant pour l'appel téléphonique que la musique. Le volume, balance, fader, et la tonalité, sera contrôlé par les commandes d'origine de la voiture.

Le système de navigation, les capteurs de stationnement et tout qui a la voiture qui est normalement entendu par les haut-parleurs d'origine, sera mixte et continué à se sentir, même lorsque le MKI est actif.

Si vous souhaitez contrôler le Parrot par le commandes au volant originales, vous devez ajouter l'interface commandes au volant Radican .

ATTENTION:

Sur quelques voitures, la sous-clé ne passe pas par la fibre optique. Si vous avez des faux allumages du Parrot (par exemple, en ouvrant une porte), il est conseillé de séparer le fil orange de l'interface OASI et de fournir une sous-clé sur le côté de Parrot. Il convient également d'isoler le fil orange du côté OASI.

INTERFACE INTEGRATION PARROT MKI POUR FIBRE OPTIQUES

- AUDI
- BMW
- MERCEDES
- PORSCHE
- SAAB
- VOLKSWAGEN

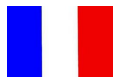

Compatible avec
PARROT
MKi9000
MKi9100
MKi9200

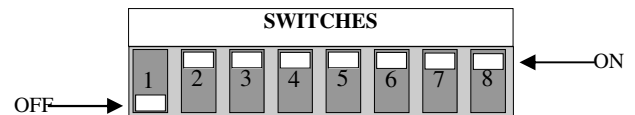

VEHICULE	1	2	3	4	5	6	7	8
AUDI STANDARD MMI3G	ON	ON	ON	ON	OFF	ON	ON	ON
AUDI MMI2G STANDARD	ON	OFF	ON	ON	OFF	ON	ON	ON
AUDI MMI2G AVEC BOSE	OFF	ON	ON	ON	OFF	ON	ON	ON
AUDI MMI 3G AVEC BOSE,,B&O	OFF	OFF	ON	ON	OFF	ON	ON	ON
BMW PROFESSIONAL AVANT 2008	OFF	ON	ON	OFF	OFF	ON	ON	ON
BMW PROFESSIONAL DEPUIS 2008	ON	OFF	ON	OFF	OFF	ON	ON	ON
BMW F PLATFORM	OFF	OFF	ON	OFF	OFF	ON	ON	ON
BMW AVEC LOGIC 7 AMPLI	ON	ON	ON	OFF	OFF	ON	ON	ON
MERCEDES CLASS A/B/C/E/CLS/SLK	ON	ON	ON	OFF	ON	ON	ON	ON
MERCEDES M/ML/GL AVEC HARMAN KARDON	OFF	ON	ON	OFF	ON	ON	ON	ON
MERCEDES S CLASS (avec un software special)	ON	OFF	ON	OFF	ON	ON	ON	ON
PORSCHE PCM2.0/PCM2.1 avec BOSE	ON	ON	ON	ON	ON	OFF	ON	ON
PORSCHE PCM3 sans BOSE	OFF	ON	ON	ON	ON	OFF	ON	ON
PORSCHE avec CDR24 et avec AMPLI	OFF	OFF	ON	ON	ON	OFF	ON	ON
PORSCHE PCM3 avec BOSE (avec un software special)	ON	OFF	ON	ON	ON	OFF	ON	ON
SAAB 9.5	OFF	OFF	OFF	OFF	OFF	OFF	ON	ON
VW TOUAREG 2010	ON	ON	ON	ON	OFF	ON	ON	ON
VW TOUAREG 2010 avec DYNAUDIO AMPLI	OFF	OFF	ON	ON	OFF	ON	ON	ON

LED

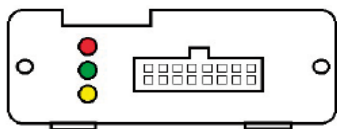

- LED Rouge Allumé = Parrot Audio actif
- LED Rouge Coupé = Parrot Audio inactif
- LED Rouge Clignotant = Voiture n'est pas supporté
- LED Jaunes Allumè = Fibre optique actif
- LED Jaunes Coupè = Fibre optique inactif o brisée
- LED Verts Allumè = OASI Allumé
- LED Verts Coupè = OASI Coupé

FIBRE OPTIQUES

ATTENTION

Connectez l'anneau optique de la voiture avec la plus grande attention à la direction du rayon lumineux.

Tous les connecteurs, y compris les originaux, montrent la direction de déplacement du rayon.

Prendre la sortie du connecteur original en la tirant et l'insérer dans le connecteur fourni en position 1.

Connectez la fibre optique de l'OASI en position 2

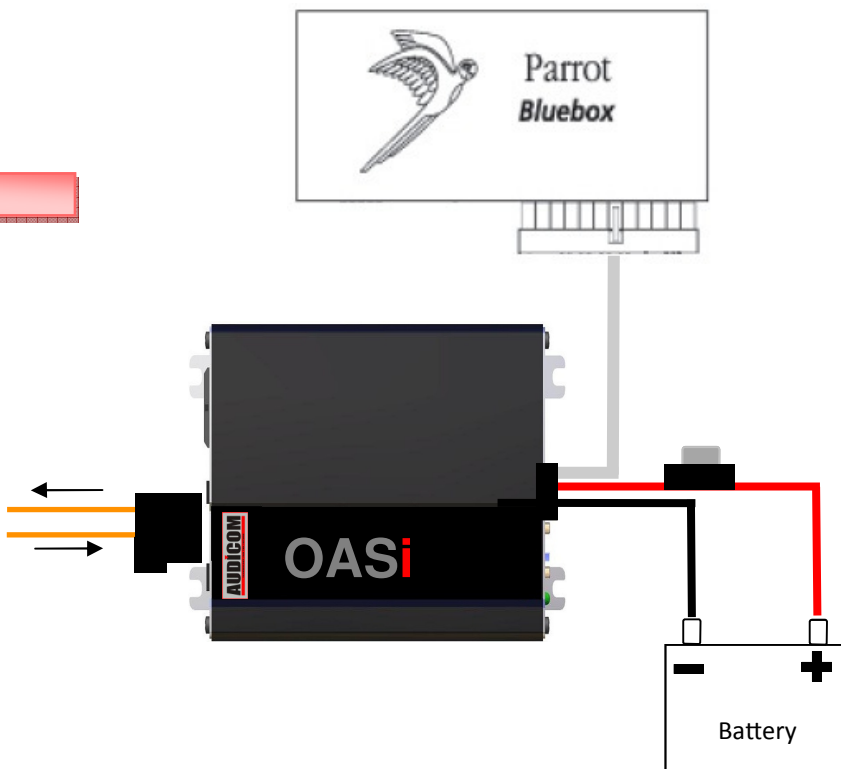

SYSTEME FIBRE OPTIQUE D'ORIGINE



SYSTEME FIBRE OPTIQUE AVEC OASI

