

ATNOR

183, rue Anatole France - B.P.417 - 59464 LOMME CEDEX
Tél : 03.20.09.54.54
Télécopieur : 03.20.92.21.14
Code APE 3113 - S.A au capital de 150.000 euros - Siret 339 252 843

MARQUE: VOLKSWAGEN

Type: GOLF IV Break / Bora break

Année: Depuis origine

REFERENCE: 2990R

Mr: 1400 kgs D = 7.52 kn

Ms : 75kgs

NOTICE DE MONTAGE :

- **Outillage requis :**

Clés et douilles de 6, 10, 13, 17, 19. Grattoir, pinceau + peinture anticorrosion. Tournevis cruciforme. Clé dynamométrique. Clés torx.

- **Kit de montage :**

Un kir composé d'une rotule à méplat à entraxe 45mm (A343R) avec son cache boule, d'un support faisceau électrique plié à 90° avec sa plaque d'identification, d'un faisceau électrique standard 7 broches avec son branchement, d'une notice de montage avec sa visserie de montage.

- **Visserie de montage :**

En A : 4 vis H, M10x30, 8.8 + 4 rondelles éventails M10 + 4 rondelles plates M10x45.

En B : 2 vis H, M12x70, 8.8 + 2 écrous H, M12, 8 nylstop + 4 rondelles mates M12x32.

- **Préparation :**

Repérer les 4 points de fixation de l'attelage sur le véhicule dissimulés par des adhésifs et retirer la pâte d'isolement ou l'enduit de protection (si existant). Appliquer de la peinture anticorrosion aux endroits où la pâte d'isolement ou l'enduit de protection a été enlevé(e).

- **Démontage pare-choc :**

Retirer 2 * 3 vis torx dans les ailes.

Retirer les 3 vis torx sous le pare-chocs.

Retirer les feux maintenus par 3 vis H, M6 pour retirer les 2 dernière vis torx maintenant le pare-chocs.

Retirer le renfort intérieur de pare-chocs.

- **Montage de l'attelage :**

Présenter l'attelage dans les longerons et repérer les points d'ancrages.

Gratter la couche d'enduit de protection sur les faces extérieures des longerons pour repérer ces points.

Insérer la visserie en A et après avoir vérifier les niveaux serrer aux couples préconisés.

Effectuer une découpe de pare-chocs selon le schéma joint.

Monter la quille et le support faisceau en même temps.

Effectuer le branchement électrique du faisceau.

Important : Vérifier le couple de serrage de la boulonnerie après 100km de traction.

SCHEMA DE MONTAGE
GOLF IV BK/BORA BK
 Depuis origine
 Ref: 2990R

POIDS:
 14 kgs

Couples de serrage préconisés

mm	8	10	12	16
m.DaN	2.3	4.5	7.5	19

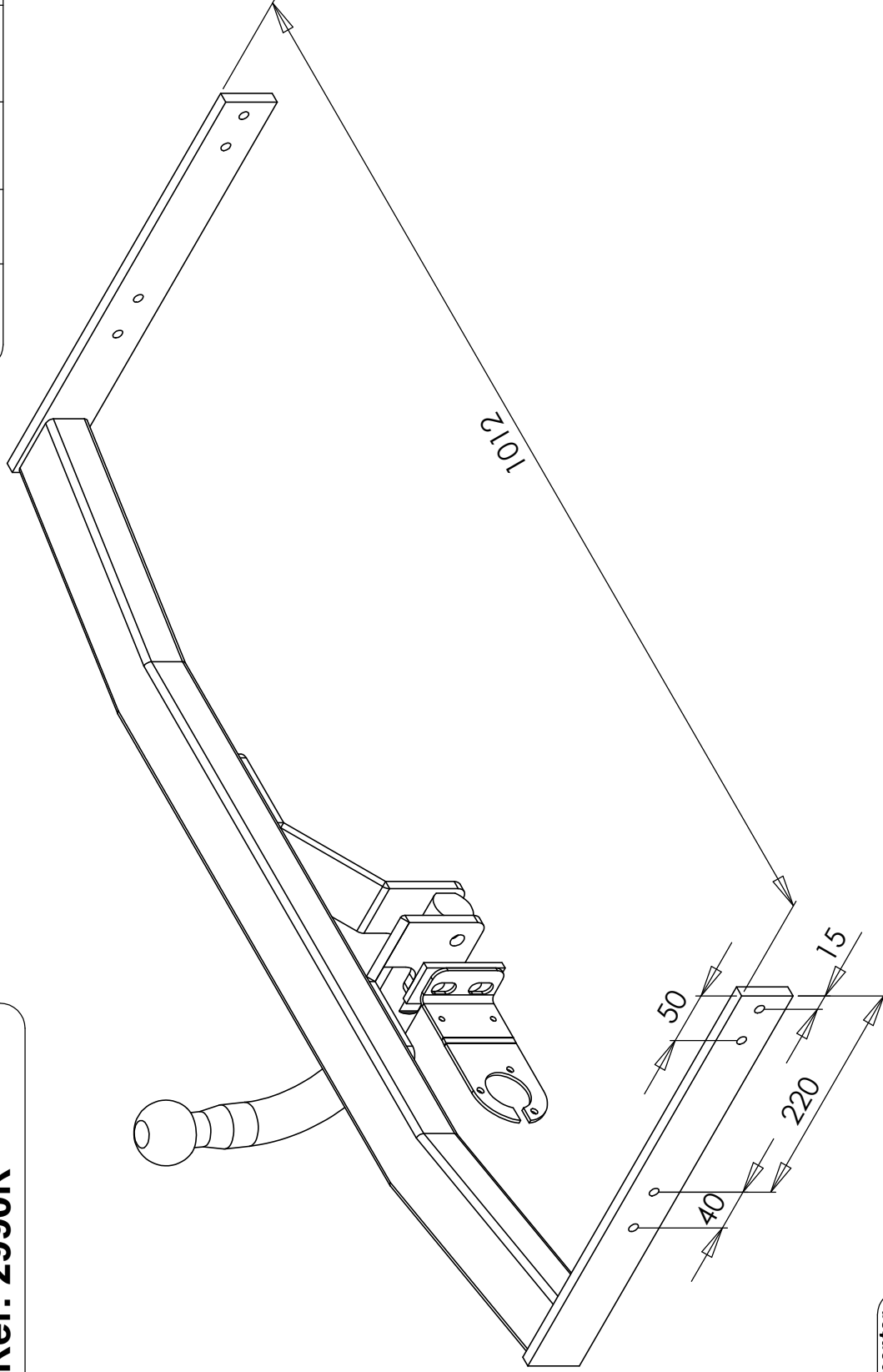

Rotule à monter



A343R

Remarque: Le trou oblong supérieur du support faisceau sert à la fixation sur l'attelage et celui inférieur à accrocher le câble de sécurité.

date création

Modifier le
 22/05/2013

Visa

Y.TRAMUT