

MARQUE :RENAULT **REFERENCE : 2599R**
TYPE : LAGUNA berline **MR : 1500 kg** **D=8.37 kN**
ANNEE : modèle 2001 **MS : 75kg**
CLASSE : A50X

NOTICE DE MONTAGE :

- Kit de montage (voir schéma de montage) :

Un attelage composé d ' une partie principale, de deux bras plié (1 gauche et un droit).
D ' un sac comprenant : notice de montage ; sachet de visserie détaillée ci-dessous ; quille
reference A348R ;cache-boule ; faisceau électrique 7 broches, support faisceau avec plaque firme.

Visserie de montage : (voir schéma de montage) :

- En A : 2 vis H, M 10 x 90 , 8.8 + 2 rondelles plates M 10 x 30 + 2 rondelles plates M 10 x 45 + 2 entretoises $\varnothing 12 \times 17$ mm longueur : 65 mm + 2 écrous H, M 10 nylstop , 8.
- En B : 4 écrous cages M8 + 4 vis H, M 8 x 30 , 8.8 + 4 rondelles plates M 8 x 30 + 4 rondelles éventails M8.
- En C : 4 vis H, M 10 x30 , 8.8 + 8 rondelles plates M 10 x 30 + 4 écrous H, M 10 nylstop.
- fixation quille : 2 vis H, M 12 x 70 , 8.8 +4 rondelles plates M 12 x 30 + 2 écrous H, M12 nylstop ,8.

Montage de l ' attelage :

- Reperer les points d ' ancrages et retirer l ' enduit de protection les masquants.
- Insérer les écrous cages correspondants aux points B.
- Présenter la partie principale de l ' attelage et le fixer aux points B sans serrer.
- Désserrer sous les longerons (2 * 1 vis tête de 17 mm) le déflecteur en plastique qui passe sous le fond de coffre et derrière le pôt d ' échappement.
- Positionner les bras sur les longerons avec la visserie en A et rattacher à la prtie principale de l ' attelage.
- Vérifier les niveaux et le positionnement de l ' attelage et effectuer le branchement électrique.

Important : La capacité de traction de l ' attelage est égale au poids maximum autorisé par le constructeur du véhicule. Vérifier le serrage de l ' ensemble de la visserie de montage après 100 km de traction.

Couples de serrage préconisés

| | | | | |
|-------|-----|-----|-----|----|
| Ømm | 8 | 10 | 12 | 16 |
| m.daN | 2,3 | 4,5 | 7,5 | 19 |

| | |
|----------------------|---------------|
| Date création | VISA: |
| 22.01.2001 | LORIDAN BRUNO |
| Date de modification | VISA: |
| | |

Masse
17,1 kg

**SCHEMA DE MONTAGE
RENAULT LAGUNA
REFERENCE 2599R**

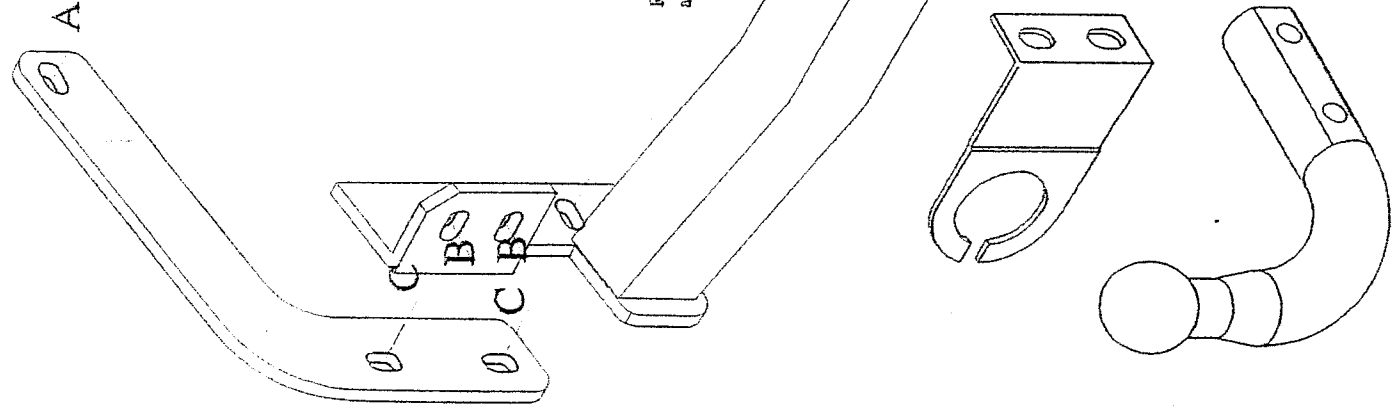

Remarque : Sur le support faisceau le trou oblong supérieur sert à la fixation sur l'attelage et celui inférieur à accrocher le câble de sécurité.