

ATNOR

183, rue Anatole France - B.P.417 - 59464 LOMME CEDEX

Tél : 03.20.09.54.54

Télécopieur : 03.20.92.21.14

Code APE 3113 - S.A au capital de 150.000 euros - Siret 339 252 843

MARQUE : RENAULT

TYPE : MASTER

ANNEE : Depuis 04/2010

CLASSE : A50X

CATEGORIE : M1

REFERENCE : 2523D

Mr : 2000

Ms : 90 kgs

D=11.44 kN

e11*94/20*7822*00

NOTICE DE MONTAGE

Désignation :

L'attelage est composé d'une partie principale, de deux pattes et d'un sac comprenant : notice de montage, sachet de visserie détaillé ci-dessous, une quille **A3C**, un cache boule, un support faisceau ainsi que d'un faisceau électrique standard 7 broches.

Visserie de montage :

- En A : 6 vis H M12x40x1.25 pas fin + 6 rondelles plates M12x30
- En B : 2 vis H M12x50 + 4 rondelles plates M12x30 + 2 écrous H M12 Nylstop.
- En C : 2 vis H M16x40 + 2 écrous H M16 Nylstop.
- En D : 1 vis H M10x30 + 2 rondelles plates M10x30 + 1 écrou H M10 Nylstop.

Démontage du pare-chocs :

Sans objet

Montage de l'attelage :

Présenter l'attelage sous les longerons en insérer les vis en A.

Présenter les pattes sur les cotés des longerons et y insérer les vis de 12 en A puis les vis en B.

Présenter et fixer la quille en C.

Présenter et fixer le support faisceau en D.

Monter le support faisceau, le faisceau électrique et la quille.

Vérifier le niveau et le positionnement et serrer l'ensemble de la boulonnerie aux couples de serrages préconisés.

La capacité de traction de l'attelage est égale au poids maximum autorisé par le constructeur du véhicule. Vérifier le couple de serrage de la boulonnerie après 100 kms de traction.

Les préconisations de montage d'ATNOR ne peuvent en aucun cas prédominer aux préconisations du constructeur du véhicule.

SCHEMA DE MONTAGE
RENAULT
Master 2010
Ref 2523D

Couples de serrage préconisés				
mm	8	10	12	16
m.DaN	2.3	4.5	7.5	19

POIDS:
19 kgs

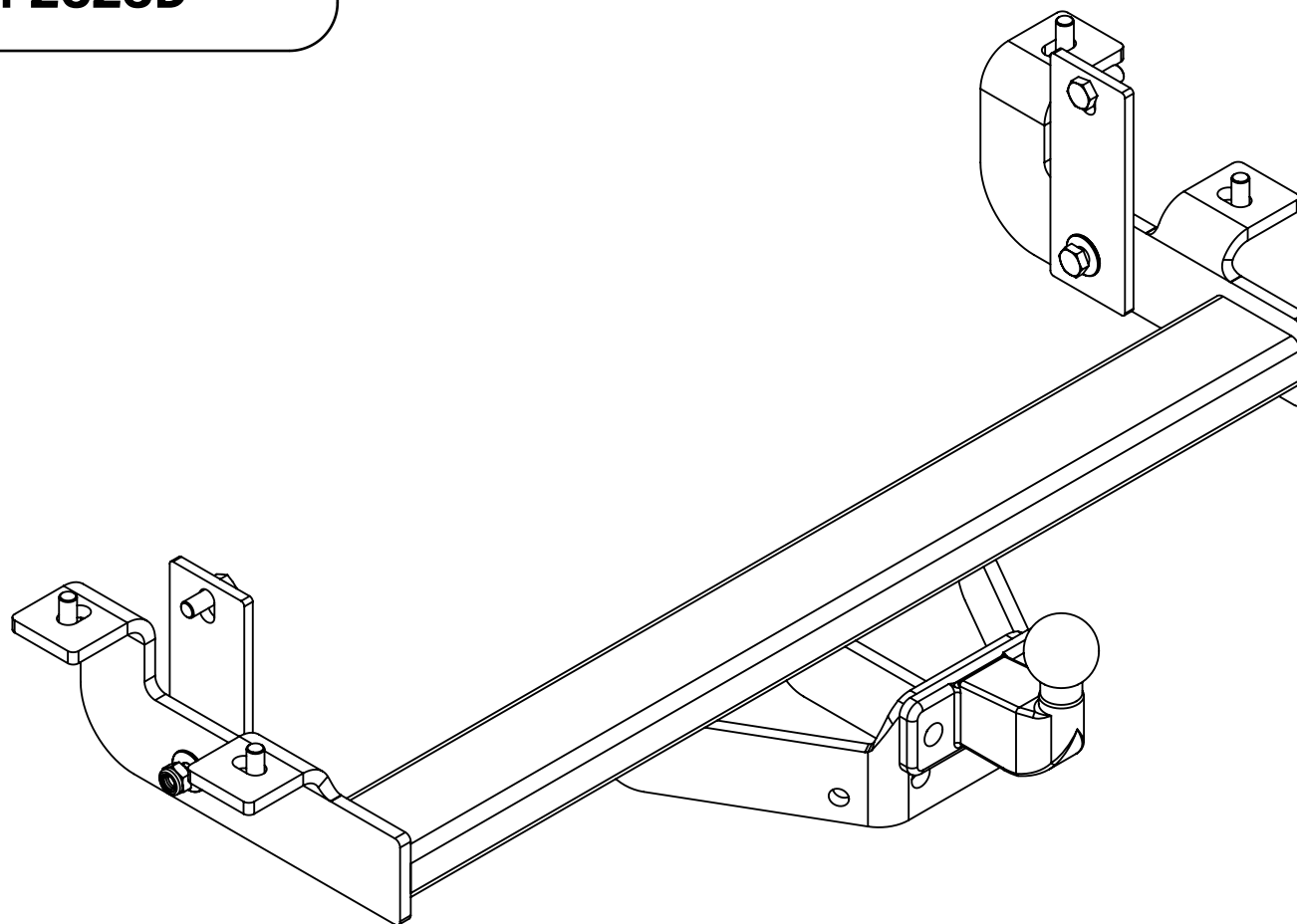

Rotule à monter

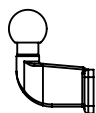

A3C

Remarque: Le trou oblong supérieur du support faisceau sert à la fixation sur l'attelage et celui inférieur à accrocher le câble de sécurité.

date création

13.01.2010

Visa

L.Glorieux