

MARQUE : OPEL **REFERENCE : 2291-R**
TYPE : OMEGA BREAK **MR : 1750kg** **D= 9.59 kN**
ANNEE : Depuis 05/1994 **MS : 70 kg** **CLASSE : A50X**

NOTICE DE MONTAGE :

- Outillage requis:

Clés et douilles de 17, 19. Grattoir, pinceau + peinture anticorrosion. Clé dynamométrique.
Perceuse + foret de diamètre 11mm et 18mm ou fraise conique. Tournevis cruciforme.

- Kit de montage:

Un attelage composé d'une partie principale, de deux fers-plats et de deux contres plaques.
Un kit composé d'une rotule à méplat (A331-R) avec son cache boule, d'un support faisceau électrique plié à 90° avec sa plaque d'identification, d'un faisceau électrique standard 7 broches avec son branchement. D'une notice de montage avec sa visserie de montage.

- Visserie de montage:

En A : 2 vis H, M10x110, 8.8 + 2 entretoises 12x17 Lg. 60mm + 2 écrous H, M10, nylstop
+ 4 rondelles plates 10x30 + 1 fer plat 50x40x10 + 1 fer plat 325x40x10
+ 1 contre-plaque 475x70x6.

En B : 2 vis H, M10x90, 8.8 + 2 écrous H, M10 nylstop + 4 rondelles plates M10x30
+ 2 entretoises 12x17x50mm + 1 contre-plaque 160x100x6.

En C : 1 vis H, M10x40, 8.8 pas 1.25 + 1 rondelle frein M10 + 1 rondelle plate M10x30.

En D : 1 vis H, M10x100, 8.8 + 1 écrou H, M10, 8 nylstop + 2 rondelles plates M10x30
+ 1 entretoise 12x17x65mm.

En E : 1 vis H, M10x100, 8.8 + 1 écrou H, M10, 8 nylstop + 2 rondelles plates M10x30
+ 1 entretoise 12x17x70mm.

En F : 2 vis H, M12x70, 8.8 + 2 écrous H, M12, 8 nylstop + 4 rondelles plates M12x30.

- Préparation et démontage pare-chocs:

Démonter le pare-chocs (une découpe sera nécessaire).

Repérer les points de fixation de l'attelage sous les longerons du véhicule. A l'aide d'une perceuse, contre-percer au diamètre 11mm les 4 points côté chauffeur et les 2 points côté passager de manière à déboucher les longerons à l'intérieur du véhicule. Aléser au diamètre 18mm par l'intérieur du véhicule la tôle supérieure des longerons uniquement pour permettre le passage des entretoises.

- Montage attelage (voir schéma de montage) :

Insérer la visserie, les entretoises et les contre-plaques correspondantes côtés conducteur et passager par l'intérieur du véhicule. Présenter l'attelage par l'extérieur et le positionner en ajoutant les fers-plats correspondants en A. Le fixer à l'aide de la visserie appropriée.

Vérifier le positionnement, ajuster les niveaux, puis bloquer les boulons aux couples de serrage préconisés. Monter le support faisceau électrique et la rotule à méplat en même temps sur le support de rotule à méplat avec la visserie correspondante.

Effectuer la découpe du pare-chocs suivant le schéma correspondant et le remonter.

IMPORTANT : Après 100 Km de traction, vérifier le serrage des boulons . La capacité de traction de l'attelage est égale au poids maximum autorisé par le constructeur du véhicule.

Masse
11.8 kg

SCHEMA DE MONTAGE OPEL OMEGA

REF : 2291-R

Date création	VISA:
28.05.1999	Mr BAILLY G.
Date de modification	
	VISA:

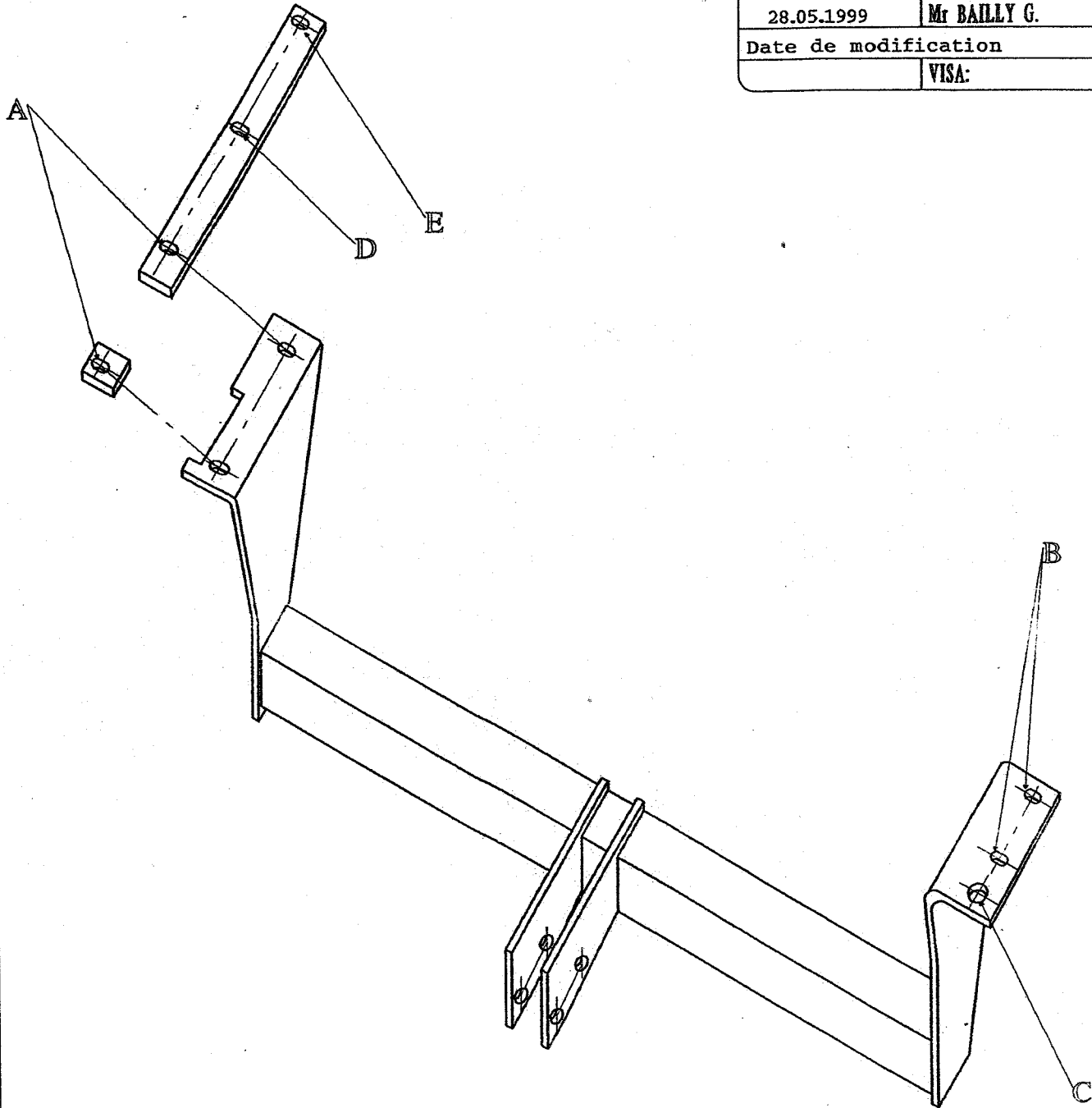

Couples de serrage préconisés

Ømm	8	10	12	16
m.daN	2.3	4.5	7.5	19