

**MARQUE : MAZDA**

**TYPE : 3**

**ANNEE : Depuis 06/2009**

**REFERENCE : 2001 R** base de 1504r

**MR : 1300 kg**      **D= 8.39 kN**

**MS : 75 kg**      **CLASSE : A50X**

### **NOTICE DE MONTAGE :**

#### **- Kit de montage ( voir schéma de montage ) :**

Un attelage composé d'une partie principale, de 2 bras et d'un sac comprenant : notice de montage ; sachet de visserie détaillée ci-dessous ; quille référence **A347R** ; cache boule et faisceau électrique 7 broches.

#### **Visserie de montage : ( voir schéma de montage ) :**

En A : 6 vis H, M 10 x 40 , 8.8 + 6 rondelles plates M 10 x 45 + 6 rondelles freins M10.

En B : 2 vis H, M 12 x 70 , 8.8 + 2 écrous H, M 12 nylstop + 4 rondelles plates M 12x30.

#### **Démontage pare-chocs :**

Sous le pare-choc : 2 vis tête H8 (cotés) + 2 vis tête H10 (languettes)

Débrancher la prise d'alimentation de plaque minéralogique.

Dans les pare-boue : 1 vis tête H8 + 1 écrou plastique tête H14 + 1 clou plastique tête cruciforme en pointe de pare-choc.

Enlever le pare-boue, dessous 1 vis tête H10 cruciforme en pointe pare-choc (partie à soulever pour pouvoir dégrafer la pointe de pare-choc).

Retirer les feux arrière (2x3 vis tête H10 derrière les garnitures latérales).

Retirer 2x1 vis cruciforme + 2x1 clou plastique.

En face arrière de coffre, enlever 2 caches plastique ronds puis 2 vis cruciforme.

Retirer le pare-choc.

#### **Montage de l'attelage :**

Démonter le renfort de pare-choc qui ne sera pas remonté (8 écrous tête H 14).

Repérer les points de fixation qui se trouve sur les longerons cotés extérieurs sous des adhésifs.

Glisser les bras dans les longerons en insérant la vis la plus à l'avant, positionner l'attelage en le raccordant aux bras avec la visserie correspondante.

Vérifier la position de l'attelage et serrer.

Monter le support faisceau, le faisceau électrique et la quille.

Vérifier le niveau et le positionnement et serrer l'ensemble de la boulonnerie aux couples de serrages préconisés.

#### **IMPORTANT :**

**La capacité de traction de l'attelage est égale au poids maximum autorisé par le constructeur du véhicule. Vérifier le couple de serrage de la boulonnerie après 100 km de traction.**

**Les préconisations de montage d'ATNOR ne peuvent en aucun cas prédominer aux préconisations du constructeur du véhicule.**

# **2001R branchement faisceau standard pour** **MAZDA 3**

**TOUJOURS TESTER LES FILS AVANT BRANCHEMENT**  
**Il est possible que les couleurs données changent suivant les modèles.**

Le pare-choc démonté les clignotants également.

Passer le faisceau vers la droite par la prise pare-choc.

Derrière le clignotant droit :

Brancher le fil vert faisceau sur le rouge/bleu (clignotant droit).

Brancher le fil rouge faisceau sur le vert/noir (feux stop).

Brancher le fil noir et le fil marron ensemble et les raccorder au fil orange (feux de position).

Prolonger le fil jaune vers le clignotant gauche et le brancher sur le bleu (clignotant gauche).

Isoler tous les branchements et fixer les fils.

Poids:  
18 kg

Couples de serrage préconisés				
Ømm	8	10	12	16
m.daN	2.3	4.5	7.5	19

**SCHEMA DE MONTAGE  
FORD CMAX MAZDA 3  
REF : 1504 R**

REMARQUE: Le trou oblong supérieur du support faisceau sert à la fixation sur l'attelage et celui inférieur à accrocher le câble de sécurité

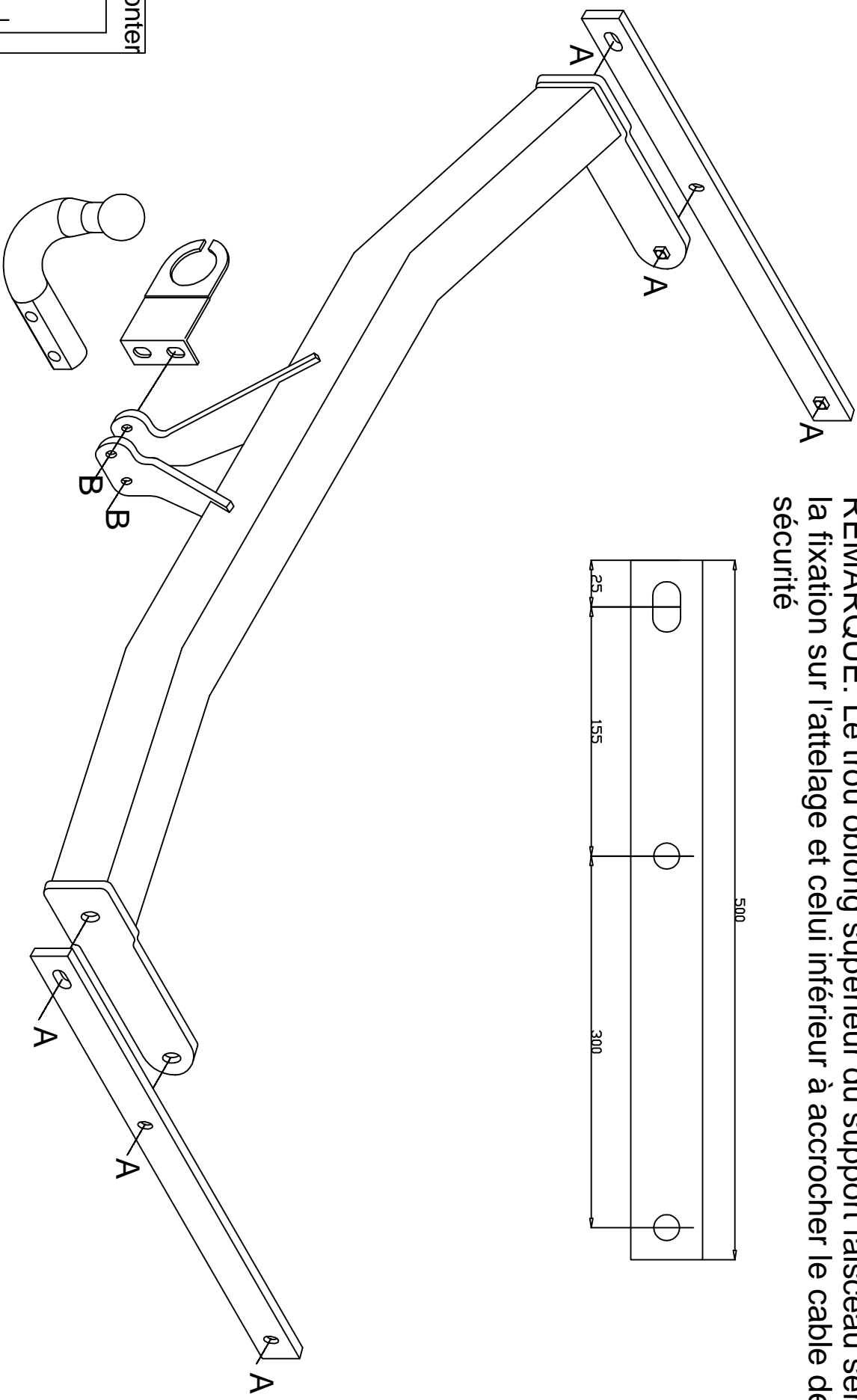
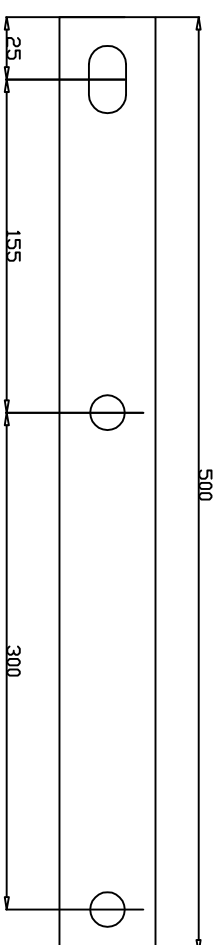

Rotule à monter

A 347 R

Date création 10.06.2009  
VISA: BOUFARNANA.L