

ATNOR

183, rue Anatole France - B.P.417 - 59464 LOMME CEDEX Tél : 03.20.09.54.54 Télécopieur : 03.20.92.21.14
Code APE 3113 - S.A au capital de 150.000 euros - Siret 339 252 843

MARQUE : FORD
TYPE : COURRIER
DATE: DEPUIS 2014
CLASSE : A50X
CATEGORIE: M1

REFERENCE : 1516R
Mr : 1700 kgs
Ms : 60 kgs

NOTICE DE MONTAGE

Désignation :

L'attelage est composé d' une partie principale, de 2 bras et d'un sac comprenant : notice de montage, sachet de visserie détaillé ci-dessous, une quille **343** , un cache boule, un support faisceau ainsi que d'un faisceau électrique standard 7 broches.

ATTENTION, SUR CE MODÈLE, LA POSE D'UN BOÎTIER DE MULTIPLEXAGE FF EST OBLIGATOIRE ;

Visserie de montage :

- En A: 4 Vis HM10x100 + 8 rondelles M10 + 4 écrous M10 nylstop.
- En B: 6 Vis HM 8x60 + 6 rondelle M8
- En C: 2 Vis HM12x40 + 4 rondelles M12 + 2 écrous M12 nylstop
- En D: 2 Vis M12x70 + 2 écrous M12 nylstop

Démontage du pare-chocs :

En façade : 2 vis torx

Dans les pare-boues : 2 vis H

Sous pare-chocs : 2 rivets plastiques

Sous passe de roue : 2 rivets plastiques

Retirer le pare-chocs, en faisant attention aux câbles pouvant être reliés à l'intérieur du pare-chocs.

Montage de l'attelage :

- enlever le renfort pare-chocs
- remplacer le par l'attelage
- reprendre les vis (Rep B) pour la face avant
- Sur les longerons avec les vis (Rep A)
- ensuite fixation de la quille

NOTICE ÉLECTRIQUE

IL EST IMPORTANT DE TOUJOURS TESTER LES FILS AVANT BRANCHEMENT DU FAISCEAU CAR LES COULEURS DONNÉES PEUVENT CHANGER EN FONCTION DES LIEUX DE PRODUCTIONS DES VOITURES

Correspondance	Couleur faisceau	Côté gauche voiture	Côté droit voiture
Clignotant gauche	Jaune	Gris rose	
Clignotant droit	Vert		Vert rouge
Position gauche	Noir	Marron vert	
Stop	Rouge	Blanc vert	Violet
Position droit	Marron		Blanc rose

La capacité de traction de l'attelage est égale au poids maximum autorisé par le constructeur du véhicule. Vérifier le couple de serrage de la boulonnerie après 100 kms de traction.

Les préconisations de montage d'ATNOR ne peuvent en aucun cas prédominer aux préconisations du constructeur du véhicule.

**SCHEMA DE MONTAGE
FORD COURRIER
Depuis 2014
REF 1516R**

**POIDS:
9Kg**

Couples de serrage préconisés				
mm	8	10	12	16
m.DaN	2.3	4.5	7.5	19

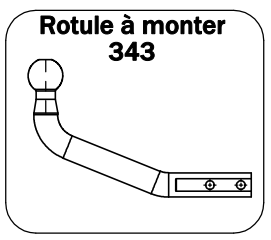
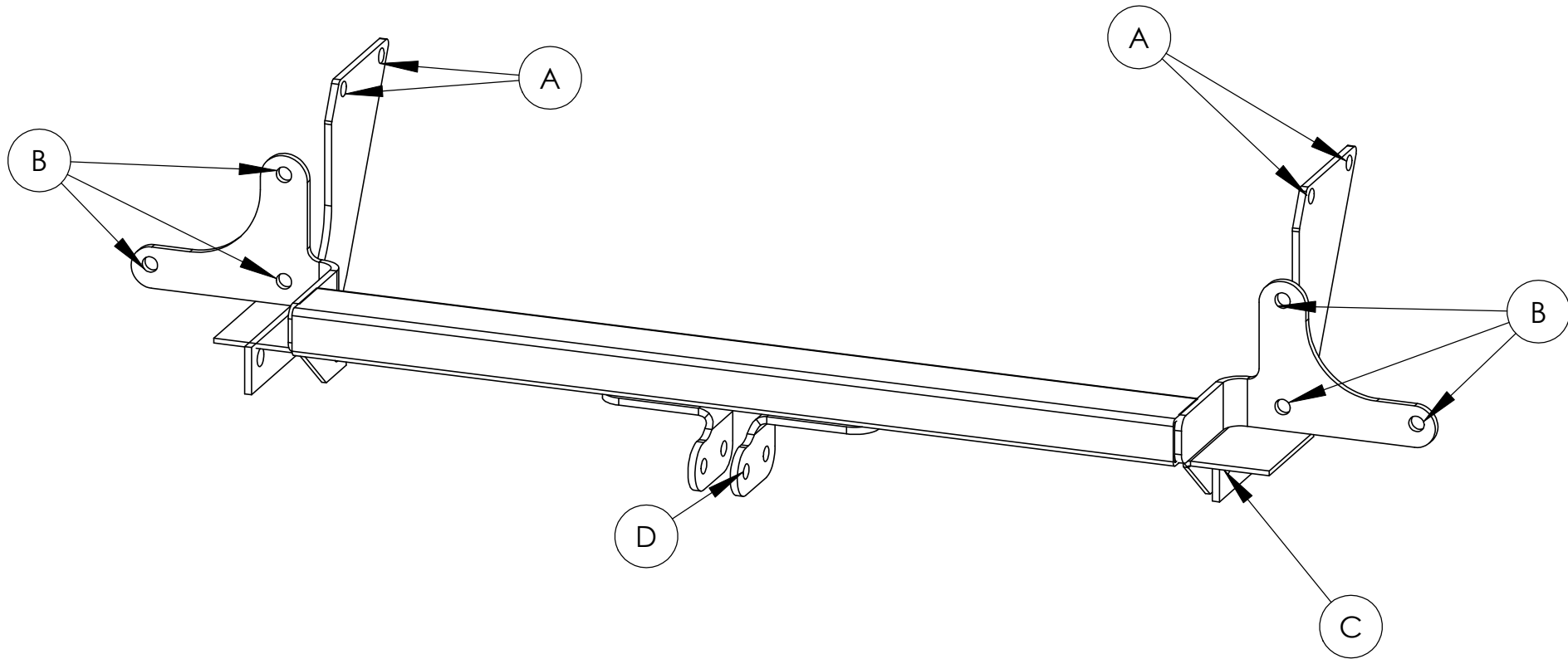

Remarque: Le trou oblong supérieur du support faisceau sert à la fixation sur l'attelage et celui inférieur à accrocher le câble de sécurité.

date création	Visa
18/12/2014	G.POLLET