

ATNOR 183, rue Anatole France - B.P.417 - 59464 Lomme Cedex - Tél.0320095454 - Télécopieur 0320922114
Code APE 3113 - S A au capital de 150.000 € - Siret 339 252 843 000 18

MARQUE :FIAT

REFERENCE : 1498-D

TYPE : STRADA

Depuis : ORIGINE

MR : 1300 kg

MS : 75 kg

NOTICE DE MONTAGE :

- Kit de montage (voir schéma de montage) :

Un attelage composé d'une partie principale repère 1, d'un bras central en H repère 2 et un tirant repère 3, d'un sac comprenant : notice de montage ; sachet de visserie détaillée ci-dessous ; quille référence **A3C**; cache boule et faisceau électrique 7 broches.

Visserie de montage : (voir schéma de montage) :

En A : 2 vis H, M 10 x 110 , 8.8 + 2 écrous H, M 10 nylstop + 4 rondelles plates M 10 x 30
+ 2 entretoises 12x17 Long: 75mm.

En B : 2 vis H, M 10 x 120 , 8.8 + 2 écrous H, M 10 nylstop + 4 rondelles plates M 10 x 30
+ 2 entretoises 12x17 Long: 75mm.

En C : 2 vis H, M 10 x 80 , 8.8 + 2 écrous H, M 10 nylstop + 4 rondelles plates M 10 x 30
+ 2 entretoises 12x17 Long: 60mm.

En D : 1 vis H, M 10 x 30 , 8.8 + 1 écrou H, M 10 nylstop + 2 rondelles plates M 10 x 30

En E : 1 vis H, M 10 x 30 , 8.8 + 1 écrou H, M 10 nylstop + 2 rondelles plates M 10 x 30

En F : 2 vis H, M 16 x 40 , 8.8 + 2 écrous H, M 16 nylstop.

Support Faisceau : 1 vis H, M 10 x 30 , 8.8 + 1 écrou H, M 10 nylstop.

Démontage pare choc :

Pas de démontage pare choc.

Montage de l'attelage :

Tout d'abord retirer l'écran thermique qu'il faudra découper avant de le remonter.

Présenter l'attelage par dessous en le centrant sur la traverse arrière et pointer les point A et B, percer au diamètre 11mm puis agrandir au diamètre 18mm pour le passage des entretoises.

Présenter l'attelage en A puis mettre le bras repère 2, pour tracer et percer les points C.

Monter le tirant repère 3 en D et E, positionner l'attelage sans serrer, monter le support faisceau, le faisceau électrique et la quille.

Vérifier le niveau et le positionnement et serrer l'ensemble de la boulonnerie en A, B, C, D, E et F aux couples de serrages préconisés.

IMPORTANT :

La capacité de traction de l'attelage est égale au poids maximum autorisé par le constructeur du véhicule. Vérifier le couple de serrage de la boulonnerie après 100 km de traction.

Couples de serrage préconisés

Ømm	8	10	12	16
m.daN	2,3	4,5	7,5	19

SCHEMA DE MONTAGE
FIAT STRADA
REF : 1498 R

Poids:
17 kg

REMARQUE: Le trou oblong supérieur du support faisceau sert à la fixation sur l'attelage et celui inférieur à accrocher le cable de sécurité

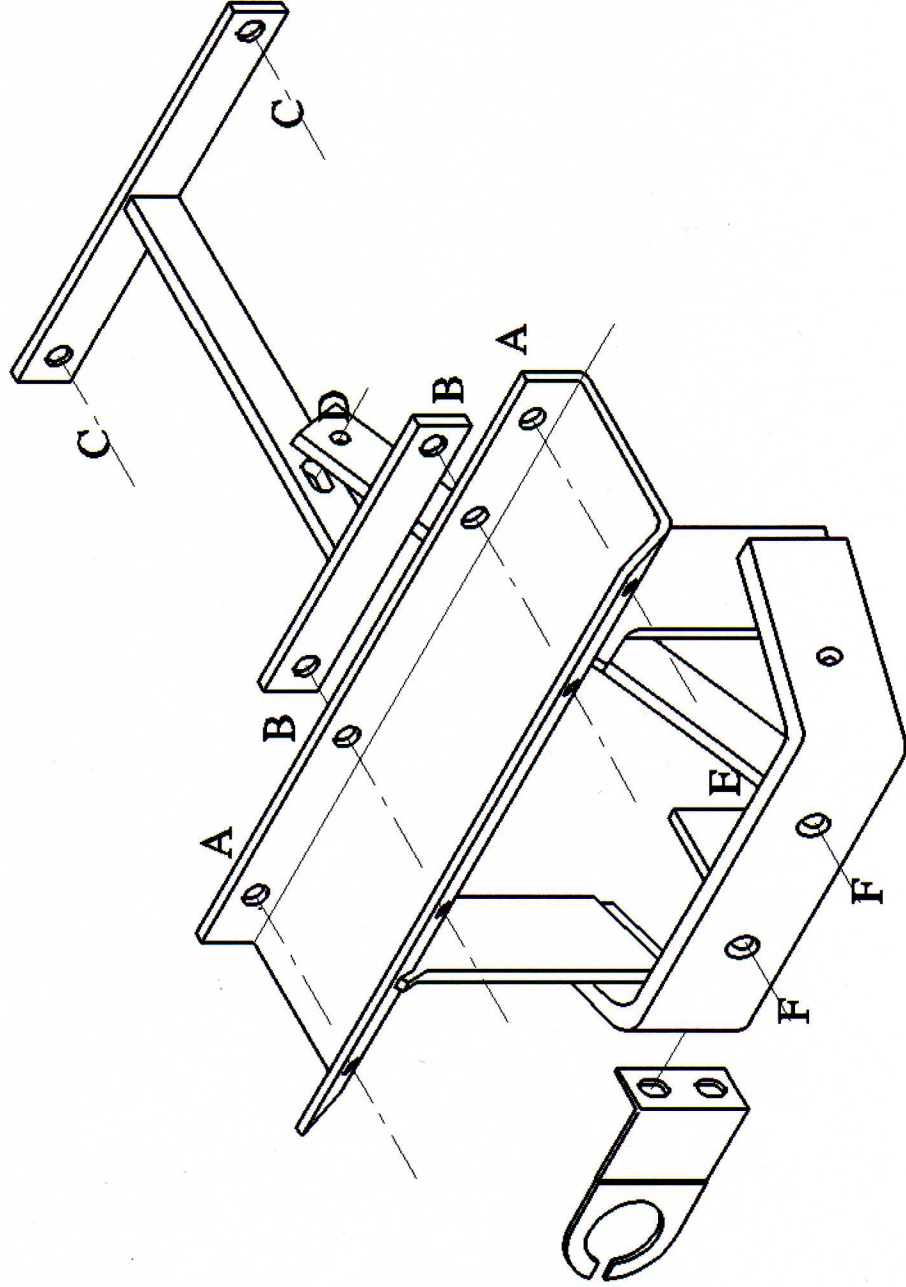

Rotule à monter

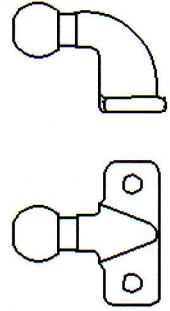

Référence : A3C

Date création
17.03.2007

VISA:
BOUFARNANA.L