

## ANNEXE V

**ATNOR** 183, rue Anatole France - B.P.417 - 59464 Lomme Cedex - Tél.0320095454 - Télécopieur  
0320922114  
Code APE 3113 - S A au capital de 1.000.000 F - Siret 339 252 843

**MARQUE :FIAT** **REFERENCE : 1489R**  
**TYPE :PALIO WEEK-END** **M. : 1200kg**  
**ANNEE : origine** **MS : 70 kg** **CLASSE : A50X**

### Désignation :

Un attelage composé d ' une partie principale. de deux éléments latéraux ( gauche et droit ) et de deux contre -  
plaques ( gauche et droit ).

### Visserie de montage :

- En A : ( fixation bras / longeron ) : 3 vis H, M 10 x 100 , 8.8 + 3 entretoises longueur 80 mm + 6 rondelles plates M 10 x 30 + 3 écrous H, M 10 , 8 nylstop. .
- En B : 2 vis H, M 10 x 30 pas 1.25 + 2 rondelles plates M 10 x 30 + 2 rondelles freins M 10.
- En C : 4 vis H, M 10 x 40 , 8.8 + 8 rondelles plates M 10 x 30 + 4 écrous H, M 8 nylstop..

### Montage de l ' attelage :

Démonter l ' intérieur du coffre et placer les contreplaques en vous servant des clous plastiques existant à la fixation du faisceau .

Percer les correspondants au  $\varnothing$  11 mm ( 2 du cote gauche et 1 du cote droit ) , puis repercer le trou cote gauche le plus à l ' arrière pour le passage de l ' entretoise .

Présenter les bras latéraux sous le véhicule et repérer les points a percer ( 1 cote gauche et 1 cote droit ) en les maintenant sur l ' intérieur des longerons, et en se servant du trou  $\varnothing$  25 mm existant comme repère.

Utiliser le trou  $\varnothing$  25 mm pour insérer l ' entretoise pour le point d ' ancrage le plus en avant du véhicule.

Insérer la visserie ( du haut vers le bas ) et coté droit insérer les 2 vis  $\varnothing$  10 au pas fin .

Assembler la partie principale de l ' attelage avec la visserie C.

Pousser l ' attelage le plus à l ' arrière jusqu ' a venir en butée sur les pattes de fixation pour éviter le pot d ' échappement.

Si possible reculer celui-ci en le séparant au premier raccord en partant de l ' arrière et faire sauter les rivets de butée, puis remonter le pot d ' échappement en le faisant reculer jusqu ' a être à bonne distance du tube de l ' attelage.

Important : Vérifier le couple de serrage de l ' ensemble de la boulonnerie après 1000 km de traction.

B.LORIDAN 19/05/03

Poids:  
16 kg

Date création  
17.07.2000

VISA:  
LAGACHE H.

**SCHEMA DE MONTAGE  
FIAT PALIO WEEK END  
REF : 1489 R**

Couples de serrage préconisés

Ømm	8	10	12	16
m.daN	2.3	4.5	7.5	19

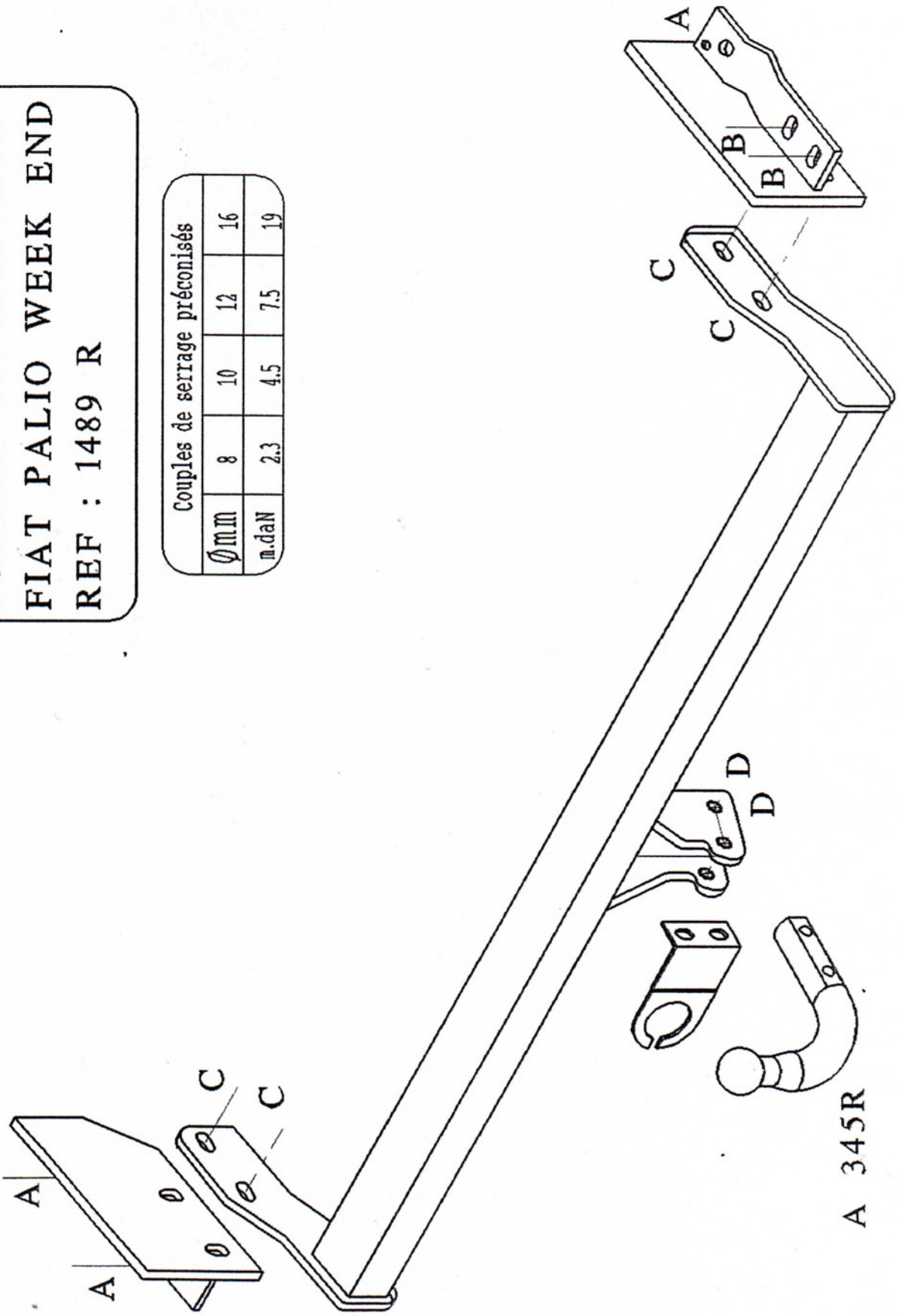

A 345R