

## ANNEXE V

**ATNOR** 183, rue Anatole France - B.P.417 - 59464 Lomme Cedex - Tél.0320095454 - Télécopieur 0320922114  
Code APE 3113 - S A au capital de 1.000.000 F - Siret 339 252 843 000 18

**MARQUE : NISSAN**

**REFERENCE : 1398 D**

**TYPE : X-TRAIL**

**MR : 2000 kg**

**ANNEE : origine**

**MS : 75 kg**

**CLASSE : A50X**

### NOTICE DE MONTAGE :

#### - Kit de montage ( voir schéma de montage ) :

Un attelage composé d'une partie principale repère 1 et d'un bras repère 2, d'un sac comprenant notice de montage ; sachet de visserie détaillée ci-dessous ; quille référence A3C ; cache boule et faisceau électrique 7 broches.

#### Visserie de montage : ( voir schéma de montage ) :

En A : 12 vis H. M 10 x 30 , 8.8 + 12 rondelles plates M 10 x 45 + 12 rondelles freins M 10.  
En B : 2 vis H. M 8 x 30 , 8.8 + 2 rondelles plates M 8 x 30 + 1 rondelle frein M 8.  
En C : 1 vis H. M 10 x 30 . 8.8 + 2 rondelles plates M 10 x 30 + 1 écrou H, M 10 nylstop  
En D : 1 vis H. M 10 x 30 , 8.8 + 1 rondelles plates M 10 x 30 + 1 rondelle frein M 10.  
En E : 2 vis H. M 16 x 40 , 8.8 + 2 écrous H, M 16 nylstop.

#### Démontage pare choc :

*Dans les passages de roues aux pointes, retirer les 2 vis têtes de 10. Ensuite retirer les 2 clous à l'intérieur du passage de roue et la vis tête 10 qui se trouve sous le pare-choc afin d'accéder au se trouvant dans le même alignement.*

Démonter le carter central noir qui se trouve sous le pare-choc ( 9 vis tête 10 ) pour accéder à 2 clous plastiques sous les côtés du pare-choc.

Ouvrir le coffre et enlever sur la face arrière les 2 vis tête 10.

Dégrafer le pare-choc et retirer l'antibrouillard.

#### Montage de l'attelage :

Positionner la partie principale repère 1 en insérant d'abord les vis de côté puis celles du dessous. Insérer ensuite le bras repère 2 en insérant la visserie correspondante sans serrer. ensuite le fixe corps d'attelage.

Une découpe sur le carter central sera nécessaire avant le remontage du pare-choc.

Monter le support faisceau et le faisceau électrique et la quille.

Vérifier le niveau et le positionnement et serrer l'ensemble de la boulonnerie aux couples de serrages préconisés.

#### IMPORTANT :

**La capacité de traction de l'attelage est égale au poids maximum autorisé par le constructeur du véhicule. Vérifier le couple de serrage de la boulonnerie après 100 km de traction.**

**SCHEMA DE MONTAGE  
NISSAN X-TRAIL  
REF: 1398 D**

Couples de serrage préconisés

Ømm	8	10	12	16
m.daN	2,3	4,5	7,5	19

Poids:  
21 kg

Date création: 08.11.2001  
VISA: JMD. BL

REMARQUE: Le trou oublong supérieur du support faisceau sert à la fixation sur l'attelage et celui inférieur à accrocher le câble de sécurité

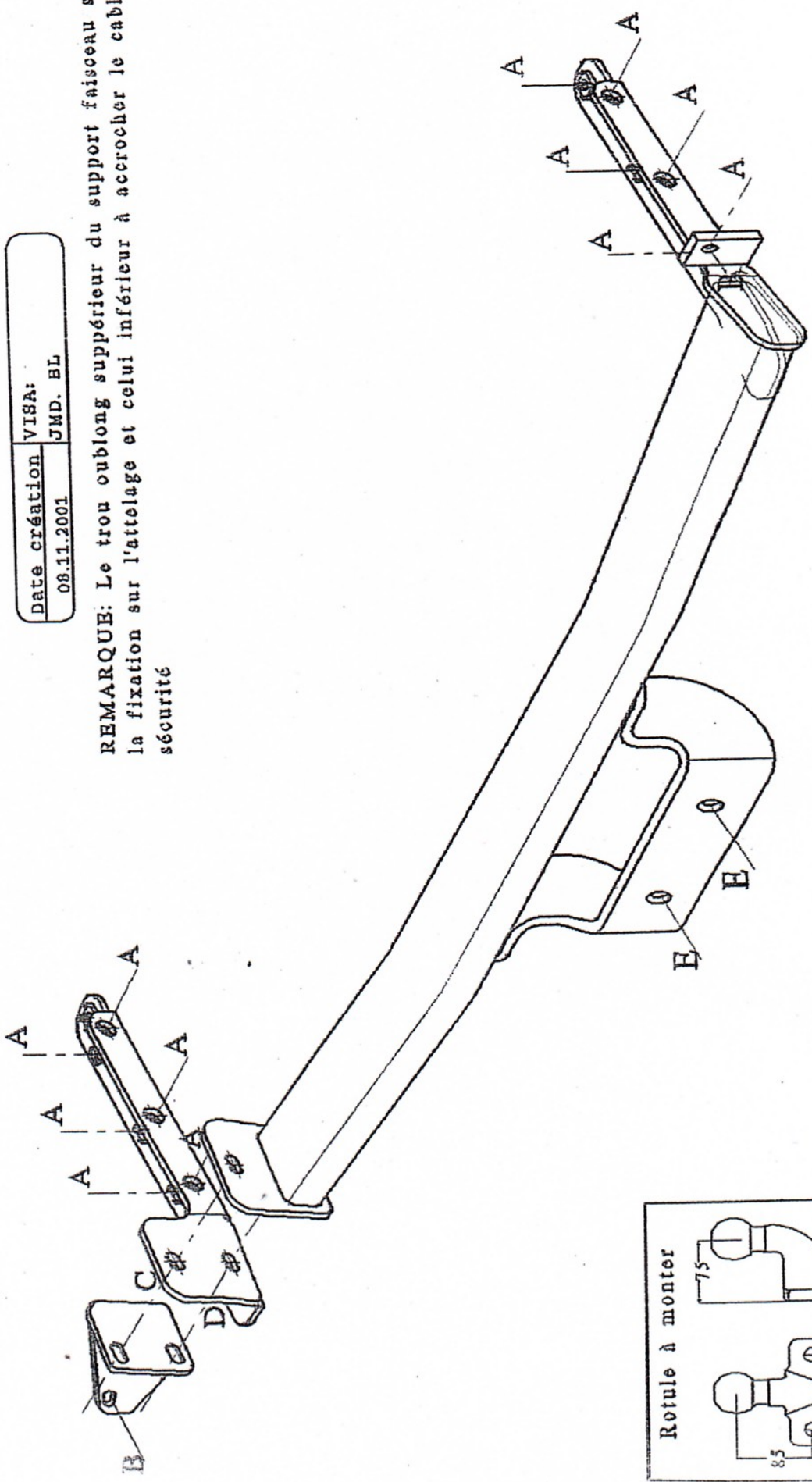

Rotule à monter

75

85 90

Référence : A3C