

# ATNOR

183, rue Anatole France - B.P.417 - 59464 LOMME CEDEX Tél : 03.20.09.54.54 Télécopieur : 03.20.92.21.14  
Code APE 3113 - S.A au capital de 150.000 euros - Siret 339 252 843

**MARQUE : NISSAN**

**TYPE : PULSAR**

**DATE: 2014**

**CLASSE : A50X**

**CATEGORIE: M1**

**REFERENCE : 1315R**

**Mr : 1200 kgs**

**Ms : 50 kgs**

## NOTICE DE MONTAGE

### Désignation :

L'attelage est composé d' une partie principale, de 2 bras et d'un sac comprenant : notice de montage, sachet de visserie détaillé ci-dessous, une quille **CLS** , un cache boule, un support faisceau ainsi que d'un faisceau électrique standard 7 broches.

**ATTENTION, SUR CE MODÈLE, LA POSE D'UN BOÎTIER DE MULTIPLEXAGE FF EST OBLIGATOIRE ;**

### Visserie de montage :

- En A : 8 Vis M10x30 + 8 rondelles M10
- En B : 2 Vis M12x70 + 2 écrous M12 nylstop,

### Démontage du pare-chocs :

#### En façade :

- sous les feux : 2 rivets plastiques + 2 Vis H (clé 10)

#### En dessous :

- 2 rivets plastiques + 2 Vis H (clé 10)

Sous les bavettes de passage de roues : Passe de roue 1 vis torx

**Retirer le pare-chocs, en faisant attention aux câbles pouvant être reliés à l'intérieur du pare-chocs.**

### Montage de l'attelage :

- Attention prévoir une découpe dans le pare-chocs
- Enlever le renfort pare-chocs
- Placer l'attelage a l'intérieur des longerons
- fixer l'attelage avec les Vis + rondelles (rep A)
- Ensuite la quille avec les Vis + écrous (rep B)

# NOTICE ÉLECTRIQUE

**(TOUJOURS TESTER LES FILS AVANT BRANCHEMENT)**  
**Il est possible que les couleurs données changent suivant les modèles.**

| Correspondance    | Couleur faisceau | Côté gauche voiture | Côté droit voiture |
|-------------------|------------------|---------------------|--------------------|
| Clignotant gauche | Jaune            | Violet              |                    |
| Clignotant droit  | Vert             |                     | Bleu               |
| Position gauche   | Noir             | Bleu                |                    |
| Stop              | Rouge            | Rouge               | Violet             |
| Position droit    | Marron           |                     | Rouge              |

**La capacité de traction de l'attelage est égale au poids maximum autorisé par le constructeur du véhicule. Vérifier le couple de serrage de la boulonnerie après 100 kms de traction.**

**Les préconisations de montage d'ATNOR ne peuvent en aucun cas prédominer aux préconisations du constructeur du véhicule.**

**SCHEMA DE MONTAGE  
NISSAN PULSAR  
Depuis 2014  
REF 1315R**

**POIDS:**

**Couples de serrage préconisés**

|       |     |     |     |    |
|-------|-----|-----|-----|----|
| mm    | 8   | 10  | 12  | 16 |
| m.DaN | 2.3 | 4.5 | 7.5 | 19 |

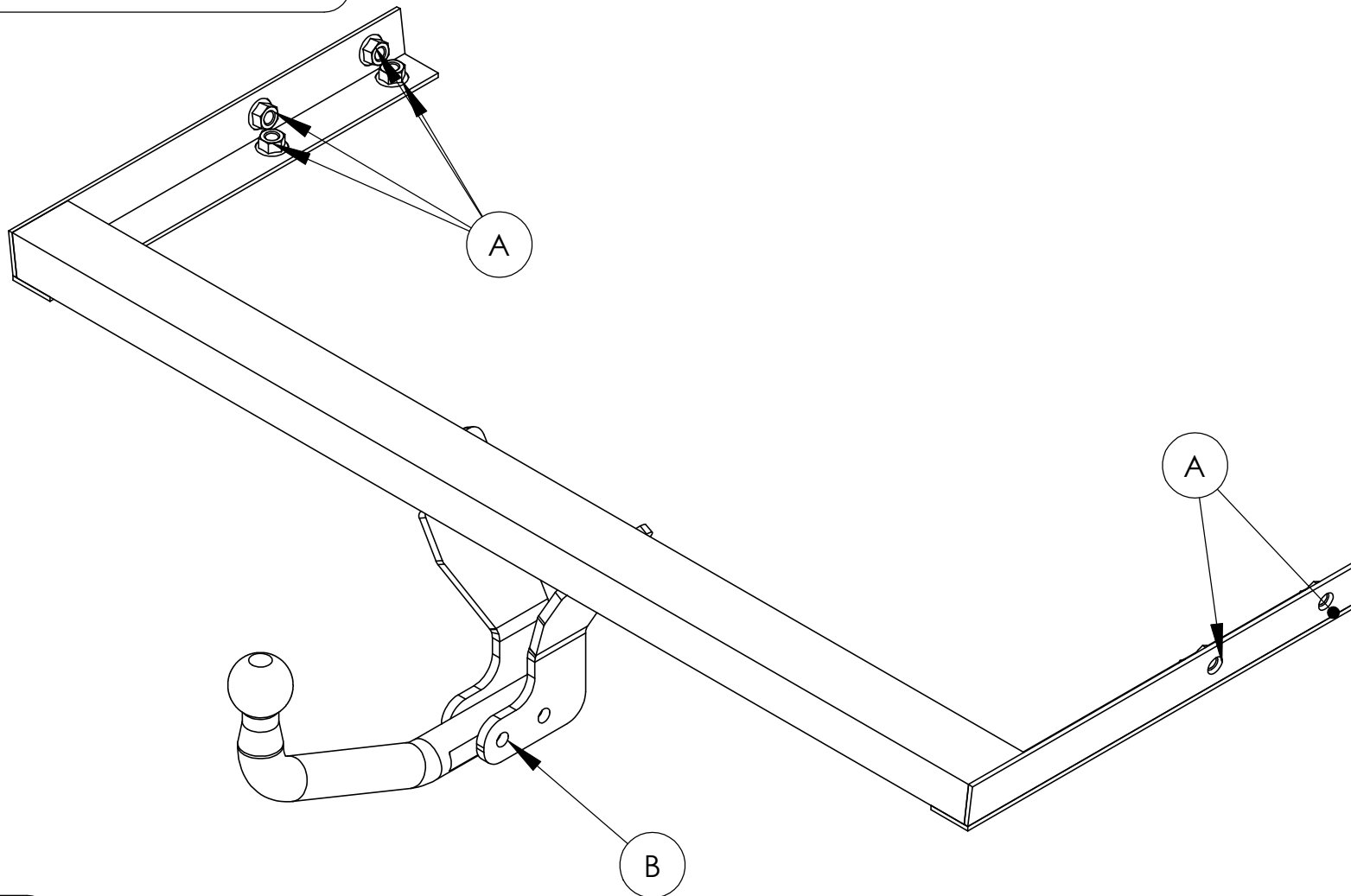

**Rotule à monter  
CLS**

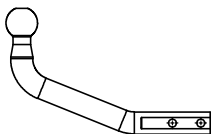

Remarque: Le trou oblong supérieur du support faisceau sert à la fixation sur l'attelage et celui inférieur à accrocher le câble de sécurité.

**date création**

03/12/2014

**Visa**

**G.POLLET**